

Перечень деталей

886111_5.0



Flygt P7035

7035.090/180

Содержание

1 Введение.....	2
1.1 Специально утвержденные изделия.....	2
2 Описание изделия.....	3
2.1 Охваченные изделия.....	3
2.2 Табличка технических данных.....	3
2.3 Сертификаты.....	4
2.4 Система условных обозначений изделия.....	5
3 Изображение в разобранном виде.....	7
3.1 Блок привода.....	7
3.2 PL.....	8
4 Перечень деталей.....	10
4.1 7035.090/180.....	10

1 Введение

Назначение данного руководства

Цель данного Руководства — предоставление информации, необходимой для заказа запасных частей и принадлежностей.

Отказ от ответственности

Используйте только фирменные детали Flygt. Использование других запасных частей приведет к прекращению действия гарантии и невозможности заявления претензий на компенсацию. Компания Xylem не несет никакой ответственности за ущерб, вызванный использованием запасных частей сторонних производителей. Более подробную информацию можно получить у представителя по продаже и обслуживанию.

Данные для заказа запасных частей

Для заказа запасных частей необходимо предоставить следующую информацию:

- Серийный номер изделия
- Артикул
- Количество объемного материала, см. * в таблицах

1.1 Специально утвержденные изделия

Квалификация персонала

Ремонтные работы утвержденной продукции сторонних производителей могут производиться исключительно техническим персоналом компании Xylem или авторизованным компанией Xylem.

Проверка точности размеров

Запасные части, имеющие маркировку (Ex) после номера, подлежат проверке соответствия размеров в случае использования в утвержденной продукции сторонних производителей.

2 Описание изделия

2.1 Охваченные изделия

Модель насоса	Стандартное	EX
7035.090		X
7035.180	X	

2.2 Табличка технических данных

Табличка технических данных представляет собой металлическую бирку, размещенную на основном корпусе изделий. Она содержит информацию о спецификациях изделия. На специально одобренных изделиях также имеется табличка с подтверждением.

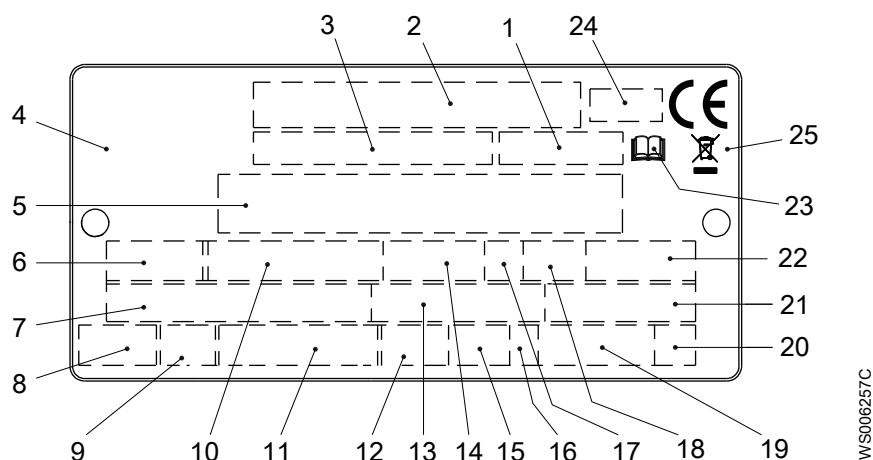

1. Код кривой или код пропеллера
2. Серийный номер
3. Номер продукта
4. Страна изготовления
5. Дополнительные данные
6. Число фаз; вид тока; частота
7. Номинальное напряжение
8. Тепловая защита
9. Класс термоизоляции
10. Номинальная мощность на валу
11. Международный стандарт
12. Степень защиты
13. Номинальный ток
14. Номинальная частота вращения
15. Максимальная глубина погружения
16. Направление вращения: L = влево, R = вправо
17. Класс нагрузки
18. Коэффициент нагрузки
19. Масса продукта
20. Кодовая буква заторможенного ротора
21. Коэффициент мощности
22. Максимальная температура окружающей среды
23. Ознакомьтесь с руководством по установке
24. Орган сертификации, только для EN-одобренных взрывобезопасных (Ex) продуктов
25. Символ Директивы об отходах электрического и электронного оборудования

Рис. 1: Табличка технических данных

2.3 Сертификаты

Подтверждение соответствия продукта требованиям по использованию на опасных объектах

Насос	Соответствие стандартам
7035.090	Европейский стандарт (EN) <ul style="list-style-type: none"> • Директива ATEX • EN IEC 60079-0:2018, EN 60079-1:2014, EN ISO 80079-36:2016, EN ISO 80079-37:2016 • Ex II 2 G Ex db h IIB T3 Gb
	IEC <ul style="list-style-type: none"> • IECEx scheme • IEC 60079-0:2017, IEC 60079-1:2014-06, ISO 80079-36:2016, ISO 80079-37:2016 • Ex db h IIB T3 Gb
	FM (FM Approvals) <ul style="list-style-type: none"> • Explosion proof for use in Class I, Div. 1, Group C and D • Dust ignition proof for use in Class II, Div. 1, Group E, F and G • Suitable for use in Class III, Div. 1, Hazardous Locations
	CSA Ex <ul style="list-style-type: none"> • Explosion proof for use in Class I, Div. 1, Group C and D

Табличка подтверждения соответствия требованиям EN

На рисунке показана табличка подтверждения соответствия требованиям EN и информация, содержащаяся в полях данной таблички.

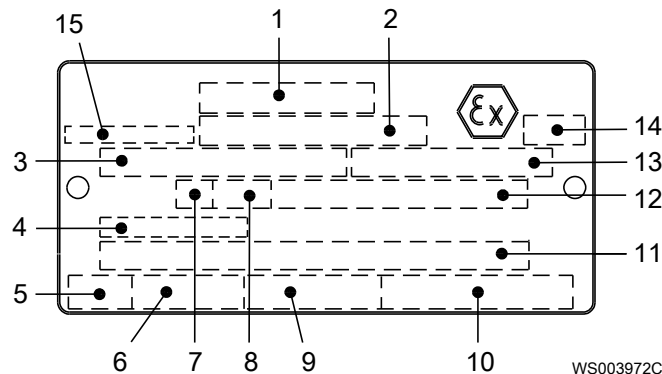

1. Соответствие стандартам
2. Организация, выдавшая одобрение, и номер одобрения
3. Разрешение на применение блока привода
4. Температура на входе кабеля
5. Время останова с заторможенным ротором
6. Пусковой ток или номинальный ток
7. Класс нагрузки
8. Коэффициент нагрузки
9. Входная мощность
10. Номинальная частота вращения
11. Дополнительные данные
12. Максимальная температура окружающей среды
13. Серийный номер
14. Маркировка ATEX
15. Страна изготовления

Табличка подтверждения соответствия требованиям IEC

На рисунке показана табличка подтверждения соответствия требованиям IEC и информация, содержащаяся в полях данной таблички.

Международный стандарт, не требуется в странах-членах ЕС.

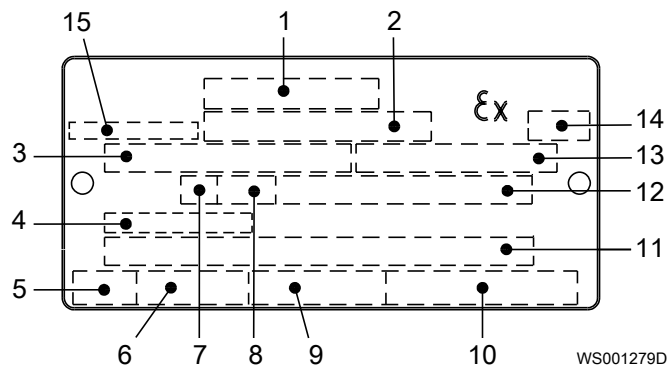

1. Соответствие стандартам
2. Организация, выдавшая одобрение, и номер одобрения
3. Разрешение на применение блока привода
4. Температура на входе кабеля
5. Время останова с заторможенным ротором
6. Пусковой ток или номинальный ток
7. Класс нагрузки
8. Коэффициент нагрузки
9. Входная мощность
10. Номинальная частота вращения
11. Дополнительные данные
12. Максимальная температура окружающей среды
13. Серийный номер
14. Маркировка ATEX
15. Страна изготовления

Табличка допуска по нормам безопасности FM

На рисунке показана табличка допуска по нормам безопасности FM и информация, содержащаяся в полях данной таблички.

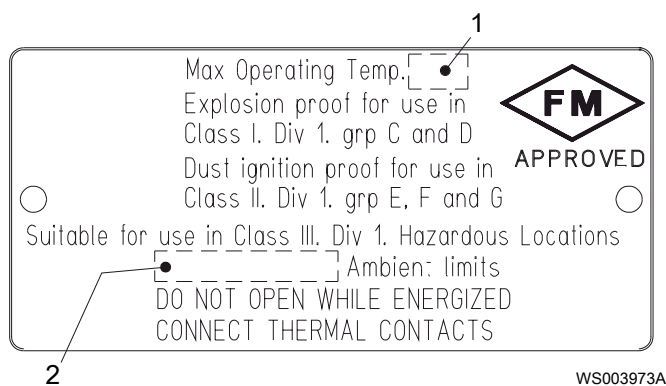

1. Класс нагревостойкости
2. Максимальная температура окружающей среды

Табличка с допуском Канадской ассоциации стандартов

На рисунке показана табличка с допуском Канадской ассоциации стандартов и информация, содержащаяся в полях данной таблички.

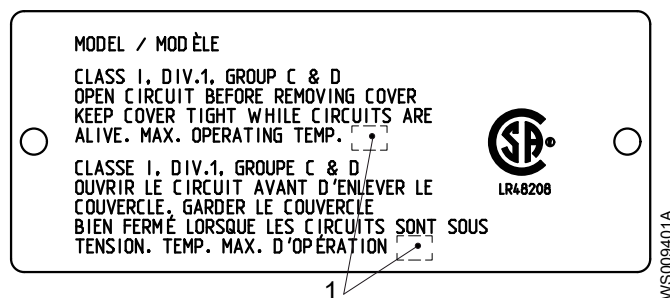

1. Класс нагревостойкости

2.4 Система условных обозначений изделия

Инструкция для чтения

В этом разделе кодовые символы обозначаются следующим образом:

X = буква

Y = цифра

Разные типы кодов обозначаются буквами a, b и c. Параметры кодов обозначаются цифрами.

Коды и параметры

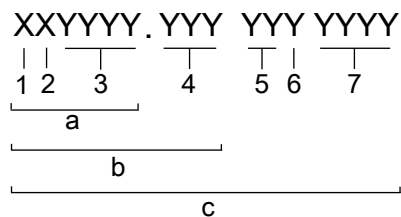

WS006265B

Тип выноски	Номер	Индикация
Тип кода	a	Номер модели
	b	Код изделия
	c	Серийный номер
Параметр	1	Гидравлическая сторона
	2	Тип установки
	3	Код продаж
	4	Версия
	5	Год выпуска
	6	Технологический режим
	7	Порядковый номер

3 Изображение в разобранном виде

3.1 Блок привода

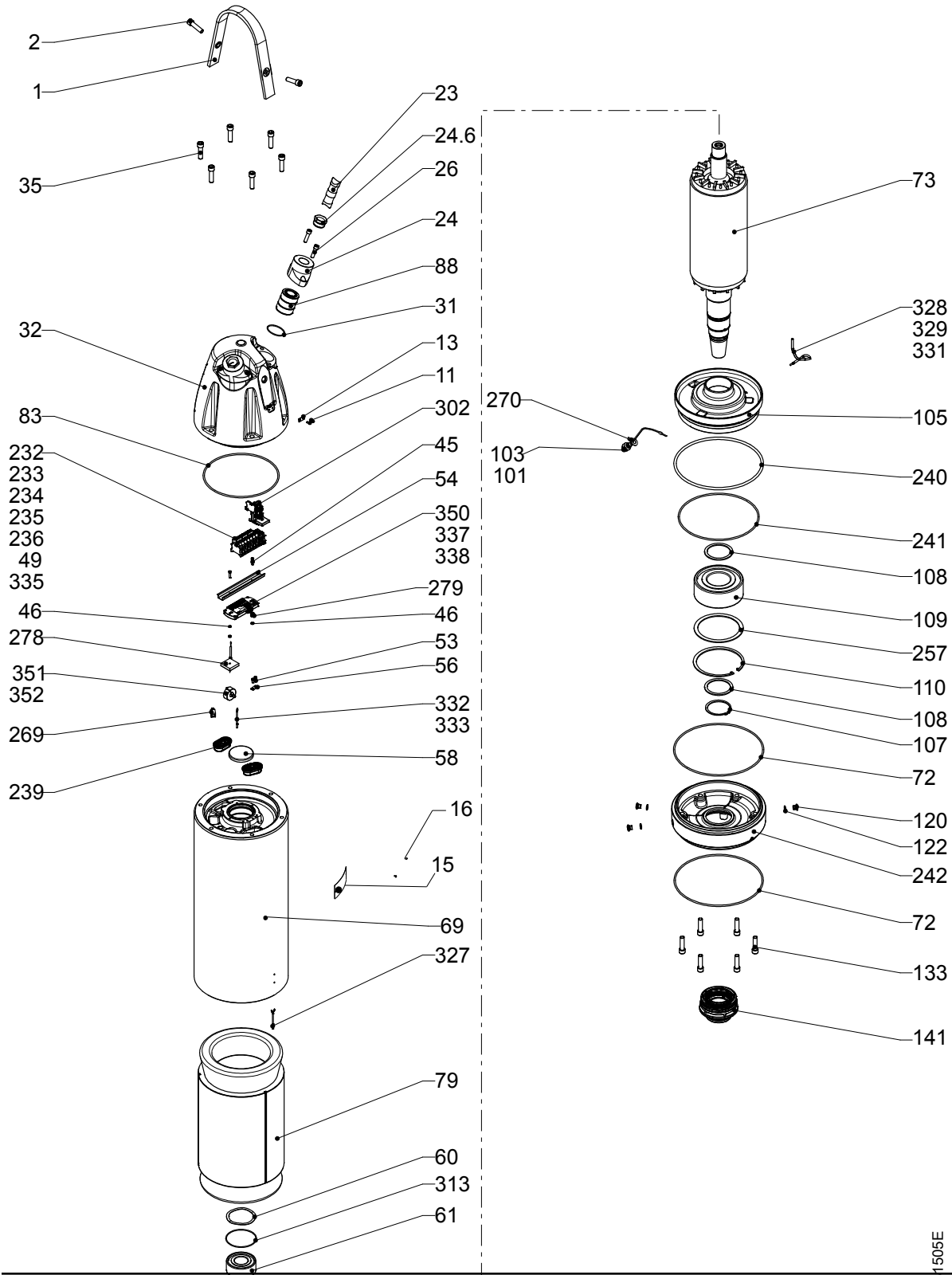

3.2 PL

Кривая: 410, 412, 414, 420, 422, 424, 430, 432, 434, 440, 442, 444, 450, 452, 454



Рис. 2: С цинковыми анодами

31482F

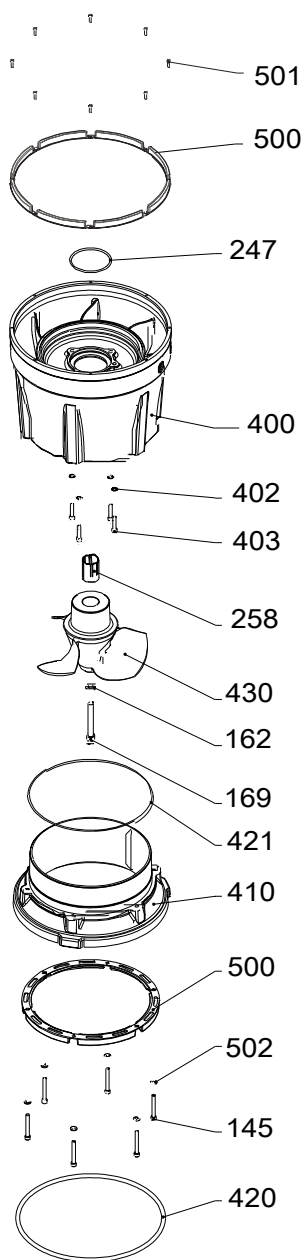
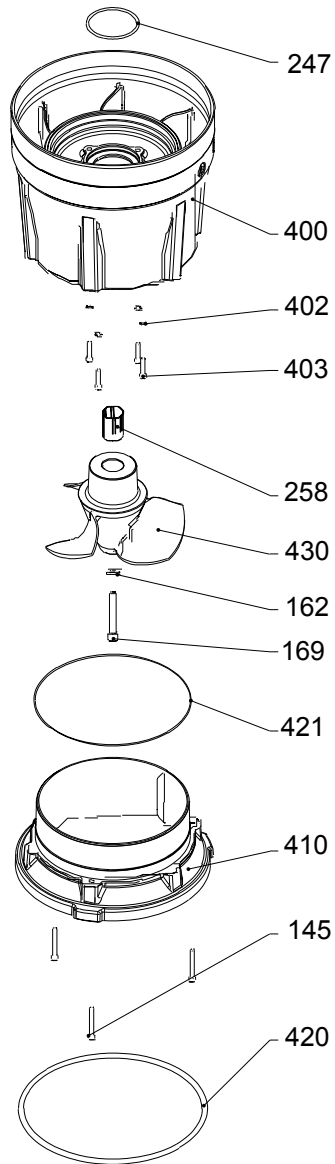

31501E

Рис. 3: Без цинковых анодов

4 Перечень деталей

4.1 7035.090/180

Запасные части с маркировкой EX после номера подлежат проверке соответствия размеров.

Поз. Нет	Деталь Нет	Тип	Наименование	Кол-во/Версия	
				090	180
1	608 50 00	(Ex)	Подъемная рукоятка	1	1
2	83 04 58		Болт под шестигранный ключ M16X60-A4-80	2	2
7	83 45 52		Кабельная стяжка 292X3,5 MM	1	1
7	83 45 59		Кабельные стяжки 200X2,4 PA 6/6 -55+105	1	1
9	81 65 46		Маркировочная пластина 55 GW (ФУНКЦИОНАЛЬНОЕ ЗАЗЕМЛЕНИЕ)	1	1
9	83 93 50		Маркировочная лента 5-GW (T1, T2, T15, T16)	1	1
9	794 41 00		Соединительная пластина	1	1
9	85 06 96		Маркировочная пластина	1	
9	828 74 00		Соединительная пластина	1	1
9	83 89 92		Инструкция по установке	1	1
9	681 58 00		Наклейка ПОДКЛЮЧЕНИЕ ДАТЧИКА T1-T2	2	2
9	83 93 51		Маркировочная лента W5,V5,U5,V2,W1,U2,V1,W2,U	1	1
9	794 42 00		Соединительная пластина	1	1
11	83 02 73		Болт под шестигранный ключ M6X12-A4-70	2	
13	642 16 00	(Ex)	Заземляющая пластина	1	
14	94 19 30		Управляющий кабель, s- образный гибкий кабель 25X1,5 HD=19,4-21,4 MM	1	
15	630 68 00	(Ex)	Табличка USE 6306801 AS SPARE PART	2	2
15	630 69 00	(Ex)	Табличка сертификации EN	1	
15	630 70 00	(Ex)	Табличка сертификации FM	1	
15	630 69 01	(Ex)	Табличка сертификации IECEx	1	
15	801 03 02	(Ex)	Паспортная табличка	1	
16	82 20 88		Самонарезающий винт 4X5- A2/A4	4	4
16	82 20 88		Самонарезающий винт 4X5- A2/A4	2	
23	94 08 94		Кабель управления SUBCAB 12X1,5 MM2	22	22
23	94 20 56		Кабель двигателя погружной 4G6+2X1,5	*	*

Поз. Нет	Деталь Нет	Тип	Наименование	Кол-во/Версия	
				090	180
23	94 19 81		Кабель двигателя погружной 4G10+S(2X0,5)	*	*
23	94 19 82		Кабель двигателя погружной 4G16+S(2X0,5)	*	*
23	94 19 83		Кабель двигателя погружной 4G25+S(2X0,5)	*	*
23	94 19 84		Кабель двигателя погружной 4G35+S(2X0,5)	*	*
23	94 19 85		Кабель двигателя, погружной кабель 3X50+2G35/2+S(2X0,5)	*	*
23	94 19 86		Кабель двигателя, погружной кабель 3X70+2G35/2+S(2X0,5)	*	*
23	94 19 80		Кабель двигателя погружной 7G6+S(2X0,5)	*	*
23	94 19 81		Кабель двигателя погружной 4G10+S(2X0,5)	21	21
23	94 19 81		Кабель двигателя погружной 4G10+S(2X0,5)	41	41
23	94 19 82		Кабель двигателя погружной 4G16+S(2X0,5)	21	21
23	94 19 82		Кабель двигателя погружной 4G16+S(2X0,5)	41	41
23	94 19 83		Кабель двигателя погружной 4G25+S(2X0,5)	21	21
23	94 19 83		Кабель двигателя погружной 4G25+S(2X0,5)	41	41
23	94 19 83		Кабель двигателя погружной 4G25+S(2X0,5)	63	63
23	94 19 83		Кабель двигателя погружной 4G25+S(2X0,5)	33	33
23	94 19 85		Кабель двигателя, погружной кабель 3X50+2G35/2+S(2X0,5)	63	63
23	94 19 85		Кабель двигателя, погружной кабель 3X50+2G35/2+S(2X0,5)	33	33
23	94 19 92		Кабель двигателя, погружной кабель S3X10+3X10/3+S(4X0,5)	*	*
23	94 19 93		Кабель двигателя, погружной кабель S3X16+3X16/3+S(4X0,5)	*	*
23	94 19 94		Кабель двигателя, погружной кабель S3X25+3X16/3+S(4X0,5)	*	*
23	94 19 95		Кабель двигателя, погружной кабель S3X35+3X16/3+S(4X0,5)	*	*
23	94 19 96		Кабель двигателя, погружной кабель S3X50+3X25/3+S(4X0,5)	*	*
23	94 19 97		Кабель двигателя, погружной кабель S3X70+3X35/3+2S(2X0,5)	*	*
24	605 61 01	(Ex)	Входной фланец (32)-41 ММ	1	
24	605 61 01	(Ex)	Входной фланец (32)-41 ММ	2	
24	605 61 21	(Ex)	Входной фланец (32)-41 ММ	1	

Поз. Нет	Деталь Нет	Тип	Наименование	Кол-во/Версия	
				090	180
	24,6 633 11 01		Уплотнительный винт ISO G1 1/4"	1	
24	605 61 21	(Ex)	Входной фланец (32)-41 MM	2	
	24,6 633 11 01		Уплотнительный винт ISO G1 1/4"	2	
24	605 61 23	(Ex)	Входной фланец (32)-41 MM	1	
	24,6 633 11 05		Уплотнительный винт ISO G2"	1	
24	605 61 23	(Ex)	Входной фланец (32)-41 MM	2	
	24,6 633 11 05		Уплотнительный винт ISO G2"	2	
24	605 61 25	(Ex)	Входной фланец (32)-41 MM	1	
	24,6 633 11 04		Уплотнительный винт 1 1/2" NPT	1	
24	605 61 25	(Ex)	Входной фланец (32)-41 MM	2	
	24,6 633 11 04		Уплотнительный винт 1 1/2" NPT	2	
24	605 61 27	(Ex)	Входной фланец (32)-41 MM	1	
	24,6 633 11 06		Уплотнительный винт 2" NPT	1	
24	605 61 27	(Ex)	Входной фланец (32)-41 MM	2	
	24,6 633 11 06		Уплотнительный винт 2" NPT	2	
24	605 61 00		Входной фланец (32)-41 MM		1
24	605 61 00		Входной фланец (32)-41 MM		2
24	605 61 20		Входной фланец (32)-41 MM		1
	24,6 633 11 01		Уплотнительный винт ISO G1 1/4"		1
24	605 61 20		Входной фланец (32)-41 MM		2
	24,6 633 11 01		Уплотнительный винт ISO G1 1/4"		2
24	605 61 22		Входной фланец (32)-41 MM		1
	24,6 633 11 05		Уплотнительный винт ISO G2"		1
24	605 61 22		Входной фланец (32)-41 MM		2
	24,6 633 11 05		Уплотнительный винт ISO G2"		2
24	605 61 24		Входной фланец (32)-41 MM		1
	24,6 633 11 04		Уплотнительный винт 1 1/2" NPT		1
24	605 61 24		Входной фланец (32)-41 MM		2
	24,6 633 11 04		Уплотнительный винт 1 1/2" NPT		2
24	605 61 26		Входной фланец (32)-41 MM		1
	24,6 633 11 06		Уплотнительный винт 2" NPT		1
24	605 61 26		Входной фланец (32)-41 MM		2
	24,6 633 11 06		Уплотнительный винт 2" NPT		2
25	433 47 06		Пластина 70x0,5	1	1
25	433 47 06		Пластина 70x0,5	2	2
25	84 41 09		Пластина 35X2	1	1
26	83 04 53		Болт под шестигранный ключ M12X45-A4-80	2	2

Поз. Нет	Деталь Нет	Тип	Наименование	Кол-во/Версия	
				090	180
26	83 04 53		Болт под шестигранный ключ M12X45-A4-80	4	4
31	82 74 67		Кольцо 69,5X3 NBR	1	1
31	82 74 67		Кольцо 69,5X3 NBR	2	2
32	763 92 01	(Ex)	Крышка входного отверстия Для кабеля двигателя	1	
32	763 92 03		Крышка входного отверстия Для кабеля двигателя х2	1	
32	763 92 00		Крышка входного отверстия Для кабеля двигателя		1
32	763 92 02		Крышка входного отверстия		1
35	83 04 58		Болт под шестигранный ключ M16X60-A4-80	6	6
45	82 00 13		Болт под шестигранный ключ M6X16-A2-70	2	2
45	82 00 18		Болт под шестигранный ключ M6X30-A2-70	2	2
45	82 00 11		Болт под шестигранный ключ M6X12-A2-70	2	
45	83 02 79		Болт под шестигранный ключ M6X25-A4-70	2	2
46	82 35 73		Плоская шайба 6,4X12X1,6- A4-170HV	1	1
46	82 35 73		Плоская шайба 6,4X12X1,6- A4-170HV	4	4
49	83 42 48		Концевая втулка H16/24	6	6
49	83 42 70		Наконечник кабеля 16 MM2 M10	6	6
49	83 41 49		Наконечник кабеля 16 MM2	1	1
49	83 42 48		Концевая втулка H16/24	3	3
49	83 42 49		Концевая втулка H25/30	3	3
49	83 42 50		Концевая втулка H35/30D	3	3
49	83 42 51		Концевая втулка H50/36	3	3
49	83 42 52		Концевая втулка H70/40	3	3
49	83 42 49		Концевая втулка H25/30	6	6
49	83 42 51		Концевая втулка H50/36	6	6
51	83 42 62		Изоляционный колпачок 0,33-0,82 (AWG 22-18)	2	2
53	82 00 11		Болт под шестигранный ключ M6X12-A2-70	2	2
53	82 00 11		Болт под шестигранный ключ M6X12-A2-70	2	4
54	608 62 02		Направляющая	1	1
56	642 16 00	(Ex)	Заземляющая пластина Д=30 мм	1	1
56	605 73 00	(Ex)	Заземляющая пластина Д=43 мм	1	1
56	642 16 00	(Ex)	Заземляющая пластина Д=30 мм	1	2
58	82 92 77		Защитная крышка 100X12 MM пербунап	1	1
60	82 56 26		Пружинная шайба 119,5X100,5X1,2	1	1

Поз. Нет	Деталь Нет	Тип	Наименование	Кол-во/Версия	
				090	180
61	83 30 21		Шарикоподшипник 3311A-2Z/ СЗVT113	1	1
69	608 52 07	(Ex)	Корпус статора	1	
69	716 04 09	(Ex)	Корпус статора	1	
69	608 52 06		Корпус статора		1
69	716 04 08		Корпус статора		1
72	82 75 05		Кольцо 339,3X5,7 NBR	2	2
72	82 75 05		Кольцо 339,3X5,7 NBR	1	1
73	663 17 01	(Ex)	Вал	1	1
			3-фазная 50 Гц 4-клемм. 415 В-440 В D P2=40кВт		
			3-фазная 50 Гц 4-клемм. 500 В D P2=60кВт		
			3-фазная 60 Гц 4-клемм. 575 В-600 В D P2=67кВт/90 л.с.		
			3-фазная 50 Гц 4-клемм. 415 В-440 В D P2=40кВт		
			3-фазная 50 Гц 4-клемм. 500 В D P2=40кВт		
			3-фазная 60 Гц 4-клемм. 575 В-600 В D P2=119кВт/160 л.с.		
			3-фазная 50 Гц 4-клемм. 380 В-400 В D 660 В-690 В Y P2=60кВт		
			3-фазная 60 Гц 4-клемм. 440 В-480 В D P2=67кВт/90 л.с.		
			3-фазная 50 Гц 4-клемм. 380 В-400 В D 660 В-690 В Y P2=40кВт		
			3-фазная 60 Гц 4-клемм. 440 В-480 В D P2=119кВт/160 л.с.		
			3-фазная 50 Гц 4-клемм. 415 В-440 В D P2=60кВт		
			3-фазная 60 Гц 4-клемм. 380 В D 660 В Y P2=67кВт/90 л.с.		
			3-фазная 50 Гц 4-клемм. 415 В-440 В D P2=60кВт		

Поз. Нет	Деталь Нет	Тип	Наименование	Кол-во/Версия	
				090	180
73	663 17 00	(Ex)	Вал 3-фазная 50 Гц 4-клемм. 400 В D 690 В Y P2=75 кВт 3-фазная 60 Гц 4-клемм. 460 В-480 В D P2=86кВт/115 л.с. 3-фазная 50 Гц 4-клемм. 500 В D P2=75 кВт 3-фазная 60 Гц 4-клемм. 575 В-600 В D P2=86кВт/115 л.с. 3-фазная 60 Гц 4-клемм. 380 В D P2=86кВт/115 л.с. 3-фазная 50 Гц 4-клемм. 415 В-440 В D P2=75 кВт 3-фазная 50 Гц 4-клемм. 380 В D 660 В Y P2=75 кВт 3-фазная 60 Гц 4-клемм. 440 В D P2=86кВт/115 л.с. 3-фазная 50 Гц 4-клемм. 415 В-440 В D P2=75 кВт 3-фазная 60 Гц 4-клемм. 440 В-480 В D P2=97кВт/130 л.с.	1	1
73	663 17 03	(Ex)	Вал 3-фазная 50 Гц 4-клемм. 690 В Y 380 В-400 В D P2=85кВт 3-фазная 60 Гц 4-клемм. 440 В-480 В D P2=112кВт/150 л.с. 3-фазная 50 Гц 4-клемм. 500 В D P2=85кВт 3-фазная 60 Гц 4-клемм. 575 В-600 В D P2=112кВт/150 л.с. 3-фазная 60 Гц 4-клемм. 380 В D P2=112кВт/150 л.с.	1	1
76	85 06 38		Тепловой контакт	1	1
79	642 31 01	(Ex)	Статор 35-25-4а 3-фазная 50 Гц 4-клемм. 380 В-400 В D 660 В-690 В Y P2=60кВт 3-фазная 60 Гц 4-клемм. 440 В-480 В D P2=67кВт/90 л.с. 3-фазная 50 Гц 4-клемм. 380 В-400 В D 660 В-690 В Y P2=40кВт 3-фазная 60 Гц 4-клемм. 440 В-480 В D P2=119кВт/160 л.с.	1	1
79,1	610 92 05		Сердечник статора	1	1
79,2	84 50 50		Термодатчики	1	1

Поз. Нет	Деталь Нет	Тип	Наименование	Кол-во/Версия		
				090	180	
79	642 31 02	(Ex)	Статор 35-25-4а	Статор 6 выводов 3-фазная 50 Гц 4-клемм. 415 В D P2=60кВт Максимальная температура окружающей среды 40 °С Тепловой контакт 140 °С Сечение провода статора = 10 мм2	1	1
79	642 31 04	(Ex)	Статор 35-25-4а	Статор 6 выводов 3-фазная 50 Гц 4-клемм. 415 В D P2=40кВт Максимальная температура окружающей среды 40 °С Тепловой контакт 140 °С Сечение провода статора = 10 мм2 Статор 6 выводов 3-фазная 50 Гц 4-клемм. 500 В D P2=60кВт Максимальная температура окружающей среды 40 °С Тепловой контакт 140 °С Сечение провода статора = 10 мм2 Статор 6 выводов 3-фазная 60 Гц 4-клемм. 575 В-600 В D P2=67кВт/90 л.с. Максимальная температура окружающей среды 40 °С Тепловой контакт 140 °С Сечение провода статора = 10 мм2 Статор 6 выводов 3-фазная 50 Гц 4-клемм. 500 В D P2=40кВт Максимальная температура окружающей среды 40 °С Тепловой контакт 140 °С Сечение провода статора = 10 мм2 Статор 3-фазная 60 Гц 4-клемм. 575 В-600 В D P2=119кВт/160 л.с. Макс. темп. окр. среды=40 DC Сечение провода статора = 16 мм2	1	1
79,1	610 92 05		Сердечник статора		1	1
79,2	84 50 50		Термодатчики		1	1
79	642 31 07	(Ex)	Статор 35-25-4а	Статор 6 выводов 3-фазная 60 Гц 4-клемм. 380 В D 660 В Y P2=67кВт/90 л.с. Максимальная температура окружающей среды 40 °С Тепловой контакт 140 °С Сечение провода статора = 16 мм2	1	1

Поз. Нет	Деталь Нет	Тип	Наименование	Кол-во/Версия		
				090	180	
79	663 80 01	(Ex)	Статор 35-29-4а	Статор 6 выводов 3-фазная 50 Гц 4-клемм. 400 В D 690 В Y P2=75 кВт Максимальная температура окружающей среды 40 °С Тепловой контакт 140 °С Сечение провода статора = 16 мм ²	1	1
79	663 80 02	(Ex)	Статор 35-29-4а	3-фазная 60 Гц 4-клемм. 460 В-480 В D P2=86кВт/115 л.с.	1	1
79	663 80 04	(Ex)	Статор 35-29-4а	3-фазная 50 Гц 4-клемм. 415 В-440 В D P2=75 кВт	1	1
79	663 80 06	(Ex)	Статор 35-29-4а	3-фазная 60 Гц 4-клемм. 500 В D P2=75 кВт	1	1
79	663 80 08	(Ex)	Статор 35-29-4а	3-фазная 60 Гц 4-клемм. 575 В-600 В D P2=86кВт/115 л.с.	1	1
79	610 95 01	(Ex)	Статор 35-35-4а	3-фазная 50 Гц 4-клемм. 380 В D P2=86кВт/115 л.с.	1	1
79	610 95 04	(Ex)	Статор 35-35-4а	3-фазная 50 Гц 4-клемм. 380 В D 660 В Y P2=75 кВт	1	1
79	610 95 06	(Ex)	Статор 35-35-4а	3-фазная 60 Гц 4-клемм. 440 В D P2=86кВт/115 л.с.	1	1
79	679 27 02	(Ex)	Статор 35-25-4а	3-фазная 50 Гц 4-клемм. 690 В Y 380 В-400 В D P2=85кВт	1	1
79	679 28 02	(Ex)	Статор 35-29-4а	3-фазная 60 Гц 4-клемм. 440 В-480 В D P2=112кВт/150 л.с.	1	1
83	82 75 02		Кольцо 289,3X5,7 NBR	3-фазная 50 Гц 4-клемм. 500 В D P2=85кВт	1	1
88	655 80 02		Блок ввода кабеля (29)-32 ММ	3-фазная 60 Гц 4-клемм. 575 В-600 В D P2=112кВт/150 л.с.	1	1
88,1	82 41 36		Плоская шайба 46,5X70X2-A2-70	3-фазная 60 Гц 4-клемм. 380 В D P2=112кВт/150 л.с.	4	4
88,2	84 19 31		Уплотнительная втулка (29)-32 ММ NBR	3-фазная 50 Гц 4-клемм. 415 В-440 В D P2=40кВт Термистор	2	2
88,3	611 14 01		Кольцо	3-фазная 50 Гц 4-клемм. 415 В-440 В D P2=60кВт Термистор	1	1
88	655 80 00		Блок ввода кабеля (23)-26 ММ	3-фазная 50 Гц 4-клемм. 415 В-440 В D P2=75 кВт Термистор	1	1
88,1	82 41 36		Плоская шайба 46,5X70X2-A2-70	3-фазная 60 Гц 4-клемм. 440 В-480 В D P2=97кВт/130 л.с. Термистор	4	4

Поз. Нет	Деталь Нет	Тип	Наименование	Кол-во/Версия	
				090	180
88,2	84 19 29		Уплотнительная втулка (23)-26 ММ NBR	2	2
88,3	611 14 01		Кольцо	1	1
88	655 80 01		Блок ввода кабеля (26)-29 ММ	1	1
88,1	82 41 36		Плоская шайба 46,5X70X2- A2-70	4	4
88,2	84 19 30		Уплотнительная втулка (26)-29 ММ NBR	2	2
88,3	611 14 01		Кольцо	1	1
88	655 80 03		Блок ввода кабеля (32)-35 ММ	1	1
88,1	82 41 36		Плоская шайба 46,5X70X2- A2-70	4	4
88,2	84 19 32		Уплотнительная втулка (32)-35 ММ NBR	2	2
88,3	611 14 01		Кольцо	1	1
88	655 80 04		Блок ввода кабеля (35)-38 ММ	1	1
88,1	82 41 39		Плоская шайба 54,5X70X2- A2-70	4	4
88,2	84 19 33		Уплотнительная втулка (35)-38 ММ NBR	2	2
88,3	611 14 01		Кольцо	1	1
88	655 80 05		Блок ввода кабеля (38)-41 ММ	1	1
88,1	82 41 39		Плоская шайба 54,5X70X2- A2-70	4	4
88,2	84 19 34		Уплотнительная втулка (38)-41 ММ NBR	2	2
88,3	611 14 01		Кольцо	1	1
88	655 80 00		Блок ввода кабеля (23)-26 ММ	2	2
88,1	82 41 36		Плоская шайба 46,5X70X2- A2-70	4	4
88,2	84 19 29		Уплотнительная втулка (23)-26 ММ NBR	2	2
88,3	611 14 01		Кольцо	1	1
88	655 80 01		Блок ввода кабеля (26)-29 ММ	2	2
88,1	82 41 36		Плоская шайба 46,5X70X2- A2-70	4	4
88,2	84 19 30		Уплотнительная втулка (26)-29 ММ NBR	2	2
88,3	611 14 01		Кольцо	1	1
88	655 80 03		Блок ввода кабеля (32)-35 ММ	2	2
88,1	82 41 36		Плоская шайба 46,5X70X2- A2-70	4	4
88,2	84 19 32		Уплотнительная втулка (32)-35 ММ NBR	2	2
88,3	611 14 01		Кольцо	1	1
88	655 80 04		Блок ввода кабеля (35)-38 ММ	2	2
88,1	82 41 39		Плоская шайба 54,5X70X2- A2-70	4	4

Поз. Нет	Деталь Нет	Тип	Наименование	Кол-во/Версия	
				090	180
88,2	84 19 33		Уплотнительная втулка (35)-38 MM NBR	2	2
88,3	611 14 01		Кольцо	1	1
88	655 80 06		Блок ввода кабеля (41)-44 MM	1	1
88,1	82 41 39		Плоская шайба 54,5X70X2- A2-70	4	4
88,2	84 19 35		Уплотнительная втулка (41)-44 MM NBR	2	2
88,3	611 14 01		Кольцо	1	1
88	655 80 07		Блок ввода кабеля (44)-47 MM	1	1
88,1	82 41 39		Плоская шайба 54,5X70X2- A2-70	4	4
88,2	84 19 36		Уплотнительная втулка (44)-47 MM NBR	2	2
88,3	611 14 01		Кольцо	1	1
88	655 80 02		Блок ввода кабеля (29)-32 MM	2	2
88,1	82 41 36		Плоская шайба 46,5X70X2- A2-70	4	4
88,2	84 19 31		Уплотнительная втулка (29)-32 MM NBR	2	2
88,3	611 14 01		Кольцо	1	1
88	655 80 05		Блок ввода кабеля (38)-41 MM	2	2
88,1	82 41 39		Плоская шайба 54,5X70X2- A2-70	4	4
88,2	84 19 34		Уплотнительная втулка (38)-41 MM NBR	2	2
88,3	611 14 01		Кольцо	1	1
88	655 80 06		Блок ввода кабеля (41)-44 MM	2	2
88,1	82 41 39		Плоская шайба 54,5X70X2- A2-70	4	4
88,2	84 19 35		Уплотнительная втулка (41)-44 MM NBR	2	2
88,3	611 14 01		Кольцо	1	1
88	655 80 07		Блок ввода кабеля (44)-47 MM	2	2
88,1	82 41 39		Плоская шайба 54,5X70X2- A2-70	4	4
88,2	84 19 36		Уплотнительная втулка (44)-47 MM NBR	2	2
88,3	611 14 01		Кольцо	1	1
101	650 51 01		Блок кабелей	1	1
101	650 51 00		Кабель FLS10	1	1
103	663 04 00	(Ex)	Датчик уровня FLS10	1	
103	791 99 00		Датчик уровня		1
105	608 53 01	(Ex)	Держатель подшипника	1	
105	608 53 00		Держатель подшипника		1
107	82 59 29		Стопорное кольцо SGA 95	1	1
108	82 44 28		Опорная шайба 95X115X3,5	2	2

Поз. Нет	Деталь Нет	Тип	Наименование	Кол-во/Версия	
				090	180
109	83 30 28		Шарикоподшипник 3319A-2Z/ С3VT113	1	1
110	83 07 64		Стопорное кольцо 7 3/4"	1	1
120	642 13 00		Пробка	3	3
122	82 76 85		Кольцо 17X3 NBR	3	3
133	83 04 58		Болт под шестигранный ключ M16X60-A4-80	6	6
141	800 93 30		Механическое уплотнение	1	1
			Материал внутренней части: цементированный карбид (WCCR) - цементированный карбид (WCCR) Материал внешней части: цементированный карбид (WCCR) - цементированный карбид (WCCR)		
141	800 93 31		Механическое уплотнение	1	1
			Материал внутренней части: цементированный карбид (WCCR) - цементированный карбид (WCCR) Материал внешней части: карбид кремния (RSiC) - карбид кремния (RSiC)		
145	83 03 58		Болт под шестигранный ключ M12X100 A4 70	3	3
145	83 03 58		Болт под шестигранный ключ M12X100 A4 70	6	6
162	82 38 01		Плоская шайба 17X30X6- A4-170HV	1	1
169	83 04 60		Болт под шестигранный ключ M16X120-A4-80	1	1
229	667 40 01		Наклейка	2	2
231	93 00 77		Термоусадочная трубка, внутр. диам. 6,4 мм	*	*
231	93 00 78		Термоусадочная трубка, внутр. диам. 9,5 мм	*	*
231	93 00 81		Термоусадочная трубка, внутр. диам. 19,1 мм	*	*
232	83 53 58		Контактный зажим WDU6/10	3	3
232	83 53 58		Контактный зажим WDU6/10	5	5
232	83 53 58		Контактный зажим WDU6/10	2	
232	83 53 58		Контактный зажим WDU6/10	4	4
233	83 53 61		Контактный зажим WDU16.1000V	6	6
233	83 53 61		Контактный зажим WDU16.1000V	8	8
233	83 53 17		Контактный зажим WDU35/IK/ZA	6	6
233	83 53 17		Контактный зажим WDU35/IK/ZA	8	8
233	83 53 62		Контактный зажим WEIDMÜLLER WDU 70N	8	8

Поз. Нет	Деталь Нет	Тип	Наименование	Кол-во/Версия	
				090	180
233	83 53 19		Контактный зажим WDU 95N/ 120N	6	6
234	83 53 67		Клеммная колодка WQV 16N/2	3	3
234	650 20 02		Клеммная колодка WQV 16N/10	1	1
234	83 53 67		Клеммная колодка WQV 16N/2	4	4
234	83 53 49		Клеммная колодка WQV 35N /2	3	3
234	650 20 03		Клеммная колодка WQV 35N/10	1	1
234	83 53 49		Клеммная колодка WQV 35N /2	4	4
234	83 53 63		Клеммная колодка WQV 70N/2	4	4
234	83 53 78		Клеммная колодка WQV 95N/ 120N/2	3	3
235	83 53 54		Концевая опора WEW 35/2	2	2
236	83 53 50		Переключатель	1	1
239	800 45 00		Блок электрического вывода 9X + 8X	1	1
239	800 45 03		Блок электрического вывода 9X + 8X	1	1
240	607 48 05	(Ex)	Пружина	1	1
241	82 75 04		Кольцо 319,3X5,7 NBR	1	1
242	763 89 01	(Ex)	Адаптер	1	
242	763 89 00		Адаптер		1
247	82 81 73		Кольцо 149,3X5,7 FPM	1	1
257	82 44 38		Опорная шайба 170X200X3,5	1	1
258	720 17 00		Втулка	1	1
269	518 89 02	(Ex)	Датчик утечки (FLS)	1	1
270	608 31 00	(Ex)	Стопорная шайба	1	
278	669 88 01		Датчик вибрации	1	1
279	82 23 32		Шестигранная гайка M8-A4-70	2	2
302	691 83 00		Коннектор ПРЕДНАЗНАЧЕН ДЛЯ "MAS"	1	1
313	82 81 59		Кольцо 119,5X3 FPM	1	1
327	83 97 97		Датчик температуры	1	1
328	665 86 00		Датчик температуры PT100, 2 ВЫВОДА 1500 мм	1	1
329	718 81 00		Специальная шайба	1	1
331	94 05 81		Изолирующий корпус D=5 MM	*	*
332	665 86 00		Датчик температуры PT100, 2 ВЫВОДА 1500 мм	1	1
333	718 81 00		Специальная шайба	1	1
335	83 53 77		Контактный зажим WPE 2.5 WS	1	1
336	83 42 36		Концевая втулка 0,75 MM2; L=6 MM	2	2
337	83 43 60		Наконечник кабеля UL/CSA 0,50-1,65 MM2 M4	1	1

Поз. Нет	Деталь Нет	Тип	Наименование	Кол-во/Версия	
				090	180
338	83 45 59		Кабельные стяжки 200X2,4 PA 6/6 -55+105	1	1
350	823 05 00		Контроль насоса	1	1
351	82 62 75		Трансформатор	1	1
352	83 45 59		Кабельные стяжки 200X2,4 PA 6/6 -55+105	1	1
400	763 83 00		Корпус насоса	1	1
400	763 83 10		Корпус насоса Цинковые аноды	1	1
402	583 32 05		Уплотнительное кольцо	4	4
403	83 03 50		Болт под шестигранный ключ M12X50-A4-70	4	4
410	763 84 00		Раструб Д=323 мм без цинковых анодов	1	1
410	763 84 01		Раструб Д=317 мм без цинковых анодов	1	1
410	763 84 02		Раструб Д=310 мм без цинковых анодов	1	1
410	763 84 10		Раструб Д=323 мм с цинковыми анодами	1	1
410	763 84 11		Раструб Д=317 мм с цинковыми анодами	1	1
410	763 84 12		Раструб Д=310 мм с цинковыми анодами	1	1
420	82 76 98		Кольцо 473,4X12 NBR	1	1
421	82 78 74		Кольцо 355,19X3,53 NBR	1	1
430	763 78 10		Пропеллер Материал: нержавеющая сталь (ASTM CF-8M) Количество лопастей: 4 Внешний диаметр: 322 мм Угол: 8 3-фазная 50 Гц Для 50 и 60 Гц	1	1
430	851 45 10		Пропеллер Материал: Hard-Iron™ Количество лопастей: 4 Внешний диаметр: 322 мм Угол: 8 3-фазная 50 Гц Для 50 и 60 Гц	1	1
430	763 78 12		Пропеллер Материал: нержавеющая сталь (ASTM CF-8M) Количество лопастей: 4 Внешний диаметр: 316 мм Угол: 8 3-фазная 50 Гц Для 50 и 60 Гц	1	1
430	851 45 12		Пропеллер Материал: Hard-Iron™ Количество лопастей: 4 Внешний диаметр: 316 мм Угол: 8 3-фазная 50 Гц Для 50 и 60 Гц	1	1
430	763 78 14		Пропеллер Материал: нержавеющая сталь (ASTM CF-8M) Количество лопастей: 4 Внешний диаметр: 309 мм Угол: 8 3-фазная 50 Гц Для 50 и 60 Гц	1	1
430	851 45 14		Пропеллер Материал: Hard-Iron™ Количество лопастей: 4 Внешний диаметр: 309 мм Угол: 8 3-фазная 50 Гц Для 50 и 60 Гц	1	1

Поз. Нет	Деталь Нет	Тип	Наименование	Кол-во/Версия		
				090	180	
430	763 78 20		Пропеллер	Материал: нержавеющая сталь (ASTM CF-8M) Количество лопастей: 4 Внешний диаметр: 322 мм Угол: 12 3-фазная 50 Гц Для 50 и 60 Гц	1	1
430	851 45 20		Пропеллер	Материал: Hard-Iron™ Количество лопастей: 4 Внешний диаметр: 322 мм Угол: 12 3-фазная 50 Гц Для 50 и 60 Гц	1	1
430	763 78 22		Пропеллер	Материал: нержавеющая сталь (ASTM CF-8M) Количество лопастей: 4 Внешний диаметр: 316 мм Угол: 12 3-фазная 50 Гц	1	1
430	851 45 22		Пропеллер	Материал: Hard-Iron™ Количество лопастей: 4 Внешний диаметр: 316 мм Угол: 12 3-фазная 50 Гц	1	1
430	763 78 24		Пропеллер	Материал: нержавеющая сталь (ASTM CF-8M) Количество лопастей: 4 Внешний диаметр: 309 мм Угол: 12 3-фазная 50 Гц Для 50 и 60 Гц	1	1
430	851 45 24		Пропеллер	Материал: Hard-Iron™ Количество лопастей: 4 Внешний диаметр: 309 мм Угол: 12 3-фазная 50 Гц Для 50 и 60 Гц	1	1
430	763 78 30		Пропеллер	Материал: нержавеющая сталь (ASTM CF-8M) Количество лопастей: 4 Внешний диаметр: 322 мм Угол: 16 3-фазная 50 Гц Для 50 и 60 Гц	1	1
430	851 45 30		Пропеллер	Материал: Hard-Iron™ Количество лопастей: 4 Внешний диаметр: 322 мм Угол: 16 3-фазная 50 Гц Для 50 и 60 Гц	1	1
430	763 78 32		Пропеллер	Материал: нержавеющая сталь (ASTM CF-8M) Количество лопастей: 4 Внешний диаметр: 316 мм Угол: 16 3-фазная 50 Гц Для 50 и 60 Гц	1	1
430	851 45 32		Пропеллер	Материал: Hard-Iron™ Количество лопастей: 4 Внешний диаметр: 316 мм Угол: 16 3-фазная 50 Гц Для 50 и 60 Гц	1	1
430	763 78 34		Пропеллер	Материал: нержавеющая сталь (ASTM CF-8M) Количество лопастей: 4 Внешний диаметр: 309 мм Угол: 16 3-фазная 50 Гц Для 50 и 60 Гц	1	1

Поз. Нет	Деталь Нет	Тип	Наименование	Кол-во/Версия	
				090	180
430	851 45 34		Пропеллер Материал: Hard-Iron™ Количество лопастей: 4 Внешний диаметр: 309 мм Угол: 16 3-фазная 50 Гц Для 50 и 60 Гц	1	1
430	763 78 40		Пропеллер Материал: нержавеющая сталь (ASTM CF-8M) Количество лопастей: 4 Внешний диаметр: 322 мм Угол: 20 3-фазная 50 Гц Для 50 и 60 Гц	1	1
430	851 45 40		Пропеллер Материал: Hard-Iron™ Количество лопастей: 4 Внешний диаметр: 322 мм Угол: 20 3-фазная 50 Гц Для 50 и 60 Гц	1	1
430	763 78 42		Пропеллер Материал: нержавеющая сталь (ASTM CF-8M) Количество лопастей: 4 Внешний диаметр: 316 мм Угол: 20 3-фазная 50 Гц Для 50 и 60 Гц	1	1
430	851 45 42		Пропеллер Материал: Hard-Iron™ Количество лопастей: 4 Внешний диаметр: 316 мм Угол: 20 3-фазная 50 Гц Для 50 и 60 Гц	1	1
430	763 78 44		Пропеллер Материал: нержавеющая сталь (ASTM CF-8M) Количество лопастей: 4 Внешний диаметр: 309 мм Угол: 20 3-фазная 50 Гц Для 50 и 60 Гц	1	1
430	851 45 44		Пропеллер Материал: Hard-Iron™ Количество лопастей: 4 Внешний диаметр: 309 мм Угол: 20 3-фазная 50 Гц Для 50 и 60 Гц	1	1
430	763 78 50		Пропеллер Материал: нержавеющая сталь (ASTM CF-8M) Количество лопастей: 4 Внешний диаметр: 322 мм Угол: 24 3-фазная 50 Гц Для 50 и 60 Гц	1	1
430	851 45 50		Пропеллер Материал: Hard-Iron™ Количество лопастей: 4 Внешний диаметр: 322 мм Угол: 24 3-фазная 50 Гц Для 50 и 60 Гц	1	1
430	763 78 52		Пропеллер Материал: нержавеющая сталь (ASTM CF-8M) Количество лопастей: 4 Внешний диаметр: 316 мм Угол: 24 3-фазная 50 Гц Для 50 и 60 Гц	1	1
430	851 45 52		Пропеллер Материал: Hard-Iron™ Количество лопастей: 4 Внешний диаметр: 316 мм Угол: 24 3-фазная 50 Гц Для 50 и 60 Гц	1	1

Поз. Нет	Деталь Нет	Тип	Наименование	Кол-во/Версия	
				090	180
430	763 78 54		Пропеллер Материал: нержавеющая сталь (ASTM CF-8M) Количество лопастей: 4 Внешний диаметр: 309 мм Угол: 24 3-фазная 50 Гц Для 50 и 60 Гц	1	1
430	851 (33.504)		Пропеллер Материал: Hard-Iron™ Количество лопастей: 4 Внешний диаметр: 309 мм Угол: 24 3-фазная 50 Гц Для 50 и 60 Гц	1	1
440	772 14 00		Наклейка	2	2
441	772 14 01		Наклейка	1	1
500	763 26 00		Анод Раструб	6	6
500	763 27 00		Анод Корпус насоса	8	8
501	83 02 77		Болт под шестигранный ключ M6X20-A4-70	8	8
502	82 35 77		Плоская шайба 13X24X2,5-A4-170HV	6	6
800	83 83 29		Комплекты уплотнительных колец	1	1
900	786 35 02		Базовый ремкомплект	1	1
901	90 17 52		Масло ISO VG 32	*	*
912	82 76 85		Кольцо 17X3 NBR	3	3

Xylem |'zīlēm|

- 1) Ткань растений, проводящая воду вверх от корней;
- 2) международная компания, лидер в области водных технологий.

"Мы – международная команда, объединенная одной целью – разрабатывать инновационные решения по доставке воды в любые уголки земного шара. Суть нашей работы заключается в создании новых технологий, оптимизирующих использование водных ресурсов и помогающих беречь и повторно использовать воду. Мы анализируем, обрабатываем, подаем воду в жилые дома, офисы, на промышленные и сельскохозяйственные предприятия, помогая людям рационально использовать этот ценный природный ресурс. Между нами и нашими клиентами в более чем 150 странах мира установились тесные партнерские отношения, нас ценят за способность предлагать высококачественную продукцию ведущих брендов, за эффективный сервис, за крепкие традиции новаторства."

Для более подробную информацию о наших решениях вы можете найти на сайте www.xylem.com.



Xylem Water Solutions Global
Services AB 556782-9253
361 80 Emmaboda
Sweden
Tel: +46-471-24 70 00
Fax: +46-471-24 74 01
<http://tpi.xylem.com>
[www.xylemwatersolutions.com/
contacts/](http://www.xylemwatersolutions.com/contacts/)

Последняя версия этого документа и подробная информация имеется на нашем веб-сайте

Оригинальная версия данной инструкции представлена на английском языке. Все инструкции на других языках являются переводами оригинальной инструкции.

© 2016 Xylem Inc