

Перечень деталей

885152_6.0

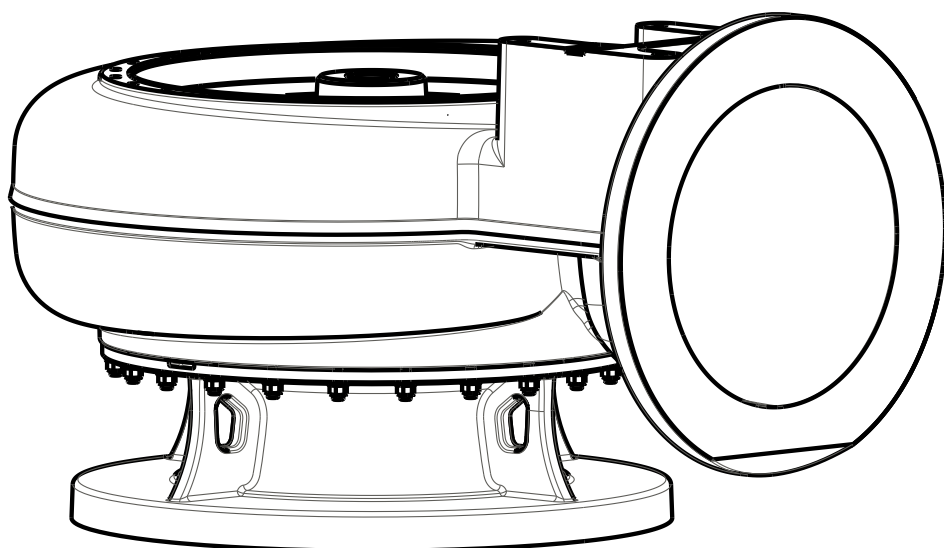

N3531

Hydraulic Unit

Содержание

1 Introduction.....	2
1.1 Specially approved products.....	2
2 Product Description.....	3
2.1 Таблички данных.....	3
2.2 Сертификаты.....	4
2.3 Система условных обозначений изделия.....	4
3 Гидравлический блок.....	6
3.1 Неподвижные детали.....	6
3.1.1 NP, без цинкового анода.....	6
3.1.2 NP, с цинковым анодом.....	8
3.1.3 NT/NZ, без цинкового анода.....	10
3.1.4 NT/NZ, с цинковым анодом.....	12
3.2 Вращающиеся части.....	14
3.2.1 Рабочее колесо N, привод 7xx.....	14
3.2.2 Рабочее колесо N, привод 8xx.....	15
3.2.3 Рабочее колесо N, привод 905–960.....	16
3.2.4 Рабочее колесо N, привод 965–998.....	17
4 Комплект установки.....	18
4.1 CP/NP.....	18
4.2 CT/NT.....	19
5 Техническое руководство.....	21
5.1 Диаметр рабочего колеса.....	21
5.2 Шаблоны фланца.....	21
5.3 Установка стопорного устройства.....	22

1 Introduction

Purpose of this manual

The purpose of this manual is to provide necessary information on spare parts and accessories order.

Disclaimer

Always use genuine Flygt parts. The use of other spare parts or accessories can invalidate any claims for warranty or compensation. Xylem does not take any responsibility for damages that are caused by the use of non-original parts. For more information, contact your local sales and service representative.

Data for ordering spare parts

The following information is needed for spare part orders:

- Serial number of the product
- Part number
- Quantity of bulk material, see * in tables

1.1 Specially approved products

Qualification of personnel

Only Xylem or Xylem-authorized service personnel may undertake repair work on specially approved products.

Dimensional accuracy inspection

Spare parts marked with (Ex) after the part number are subject to dimensional accuracy inspection when used in specially approved products.

2 Product Description

2.1 Таблички данных

Таблички данных содержат ключевые спецификации изделия.

Блок привода

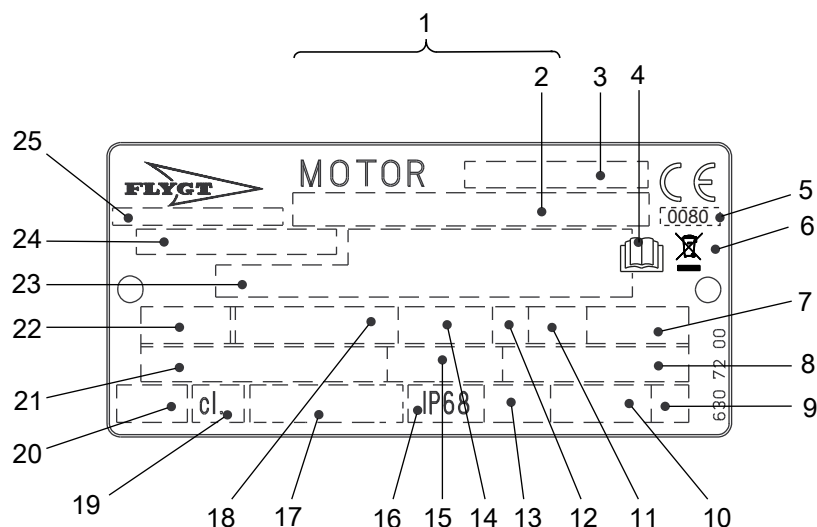

WS006226B

1. Серийный номер
2. Код и номер продукта
3. Обозначение двигателя
4. Ознакомьтесь с руководством по установке
5. Орган сертификации, только для EN-одобренных взрывобезопасных (Ex) продуктов
6. Символ Директивы об отходах электрического и электронного оборудования
7. Максимальная температура окружающей среды
8. Коэффициент мощности
9. Кодовая буква заторможенного ротора
10. Масса продукта
11. Коэффициент нагрузки
12. Класс нагрузки
13. Максимальная глубина погружения
14. Номинальная частота вращения
15. Номинальный ток
16. Степень защиты
17. Международный стандарт
18. Номинальная мощность на валу
19. Класс термоизоляции
20. Тепловая защита
21. Номинальное напряжение
22. Число фаз; тип тока; частота
23. Дополнительные данные
24. Номер продукта
25. Страна изготовления

Рис. 1: Табличка для приводного блока начиная с 990101

Гидравлический блок

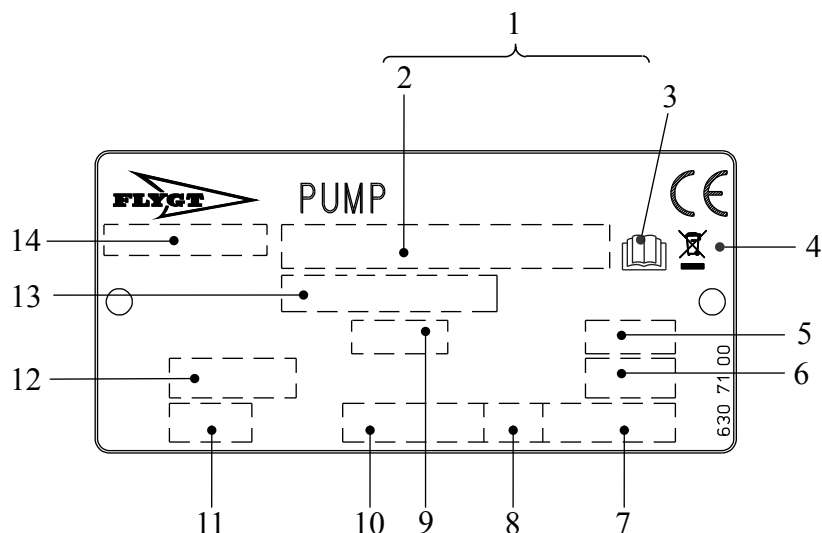

1. Серийный номер
2. Код и номер продукта
3. Ознакомьтесь с руководством по установке
4. Символ Директивы об отходах электрического и электронного оборудования
5. Диаметр рабочего колеса
6. Угол лопасти пропеллера
7. Масса продукта
8. Направление вращения: L = влево, R = вправо
9. Код импеллера или пропеллера
10. Номинальная частота вращения
11. Класс давления
12. Диаметр колодца или диаметр впуска и выпуска
13. Номер продукта
14. Страна изготовления

Рис. 2: Гидравлический блок

2.2 Сертификаты

Для получения информации о специальной сертификации продуктов см. Перечень деталей для конкретного блока привода.

2.3 Система условных обозначений изделия

Инструкция для чтения

В этом разделе кодовые символы обозначаются следующим образом:

X = буква

Y = цифра

Разные типы кодов обозначаются буквами a, b и c. Параметры кодов обозначаются цифрами.

Коды и параметры

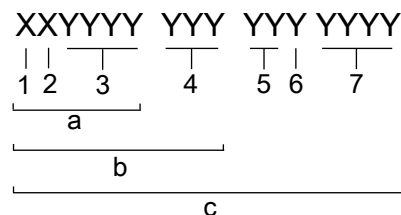

Тип выноски	Номер	Индикация
Тип кода	a	Номер модели
	b	Код изделия

Тип выноски	Номер	Индикация
	с	Серийный номер
Параметр	1	Гидравлическая сторона
	2	Тип установки
	3	Код продаж
	4	Блок привода
	5	Год выпуска
	6	Технологический режим
	7	Порядковый номер

3 Гидравлический блок

3.1 Неподвижные детали

3.1.1 NP, без цинкового анода

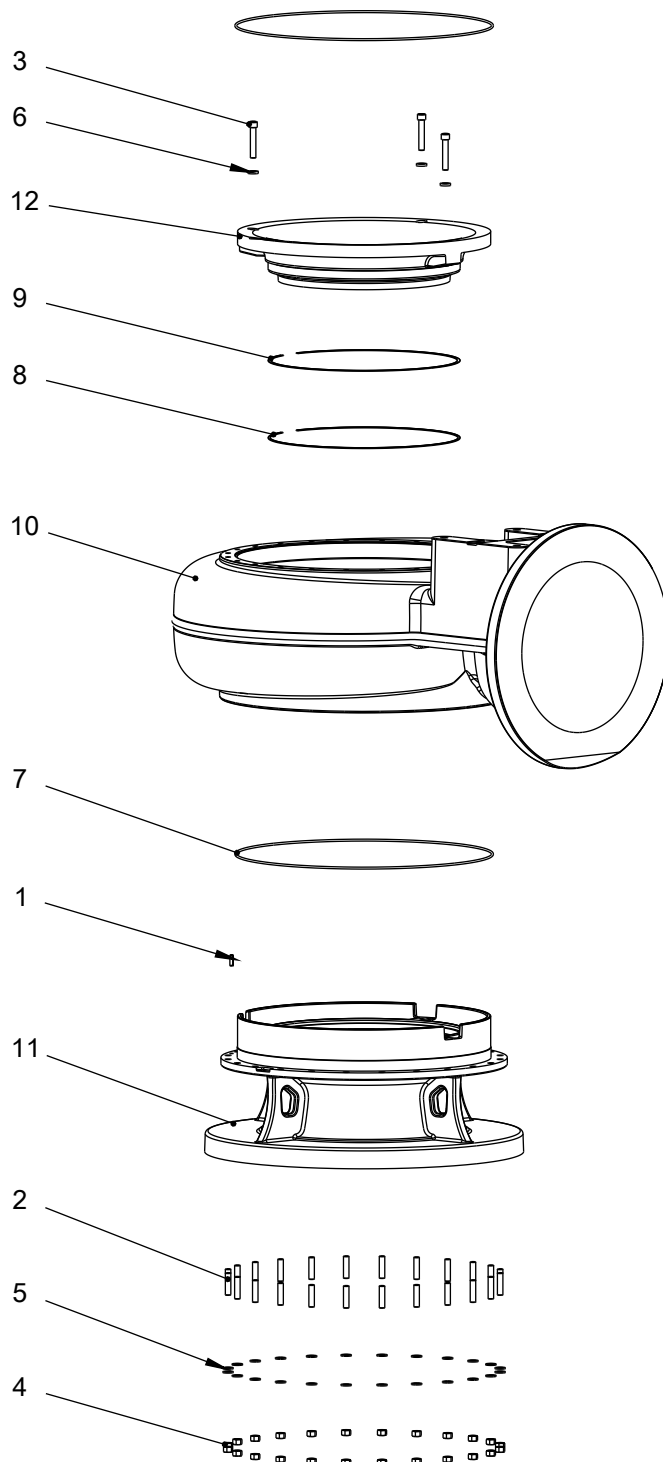

WS008107A

Позиция	Наименование	Деталь №	Кол-во
1	Натяжной штифт	80 58 95	1

Позиция	Наименование	Деталь №	Кол-во	
2	Шпилька	M16 x 45	80 95 51	24
3	Винт с шестигранным гнездом в головке	M16 x 90 для чугуна и твердого железа™	82 01 14	3
		M16 x 90 для вставочного кольца из нержавеющей стали	83 03 79	
4	Шестигранная гайка		82 23 61	24
5	Шайба	17,0 x 30,0 x 3,0	82 35 23	24
6	Шайба	17,0 x 30,0 x 6,0	82 38 01	3
7	Уплотнительное кольцо	725,0 x 5,70	82 78 99	2
8	Опорное кольцо		*690 84 09	4
9	Опорное кольцо		*690 84 10	3
10	Корпус насоса		777 33 00	1
11	Крышка всасывания		777 34 00	1
12	Вставное кольцо	Чугун	777 35 00	1
		Hard-Iron™	777 36 00	
		Нержавеющая сталь	777 37 00	

* Количество может отличаться. См. чертеж 694 68 00.

3.1.2 NP, с цинковым анодом

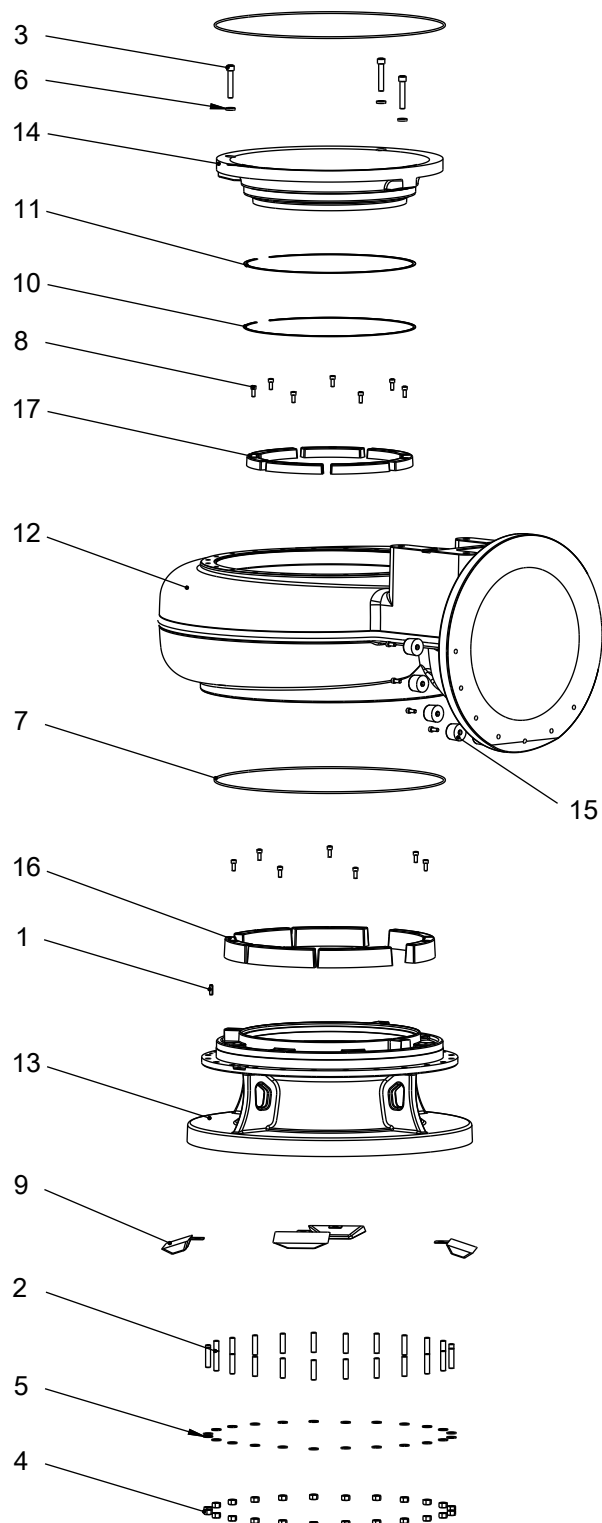

WS008108A

Позиция	Наименование	Деталь №	Кол-во
1	Натяжной штифт	80 58 95	1
2	Шпилька	M16 x 45	24
3	Винт с шестигранным гнездом в головке	M16 x 90 для чугуна и твердого железа™	3

Позиция	Наименование		Деталь №	Кол-во
		M16 x 90 для вставочного кольца из нержавеющей стали	83 03 79	
4	Шестигранная гайка		82 23 61	24
5	Шайба	17,0 x 30,0 x 3,0	82 35 23	24
6	Шайба	17,0 x 30,0 x 6,0	82 38 01	3
7	Уплотнительное кольцо	725,0 x 5,70	82 78 99	2
8	Винт с шестигранным гнездом в головке	M10 x 25	83 03 23	21
9	Цинковый анод		518 72 00	4
10	Опорное кольцо		*690 84 09	4
11	Опорное кольцо		*690 84 10	3
12	Корпус насоса		777 33 10	1
13	Крышка всасывания		777 34 10	1
14	Вставное кольцо	Чугун	777 35 00	1
		Hard-Iron™	777 36 00	
		Нержавеющая сталь	777 37 00	
15	Анод		559 31 00	7
16	Анод		561 03 00	7
17	Анод		572 75 00	7

* Количество может отличаться. См. чертеж 694 68 00.

3.1.3 NT/NZ, без цинкового анода

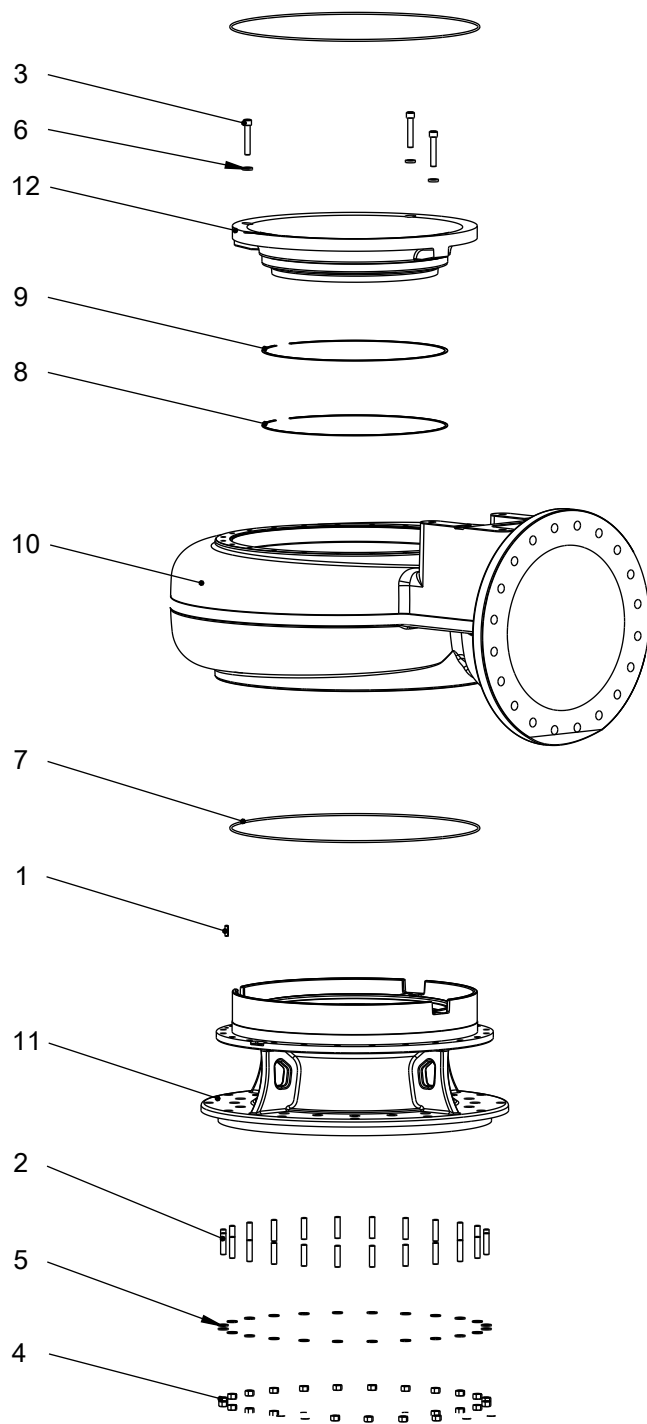

WS008109A

Позиция	Наименование		Деталь №	Кол-во
1	Натяжной штифт		80 58 95	1
2	Шпилька	M16 x 45	80 95 51	24
3	Винт с шестигранным гнездом в головке	M16 x 90 для чугуна и твердого железа™	82 01 14	3
		M16 x 90 для вставочного кольца из нержавеющей стали	83 03 79	

Позиция	Наименование		Деталь №	Кол-во
4	Шестигранная гайка		82 23 61	24
5	Шайба	17,0 x 30,0 x 3,0	82 35 23	24
6	Шайба	17,0 x 30,0 x 6,0	82 38 01	3
7	Уплотнительное кольцо	725,0 x 5,70	82 78 99	2
8	Опорное кольцо		*690 84 09	4
9	Опорное кольцо		*690 84 10	3
10	Блок корпуса насоса	Рассверлено до EN 1092-2: Табл. 8. (PN10)	777 33 01	1
		Отверстие согласно ANSI B16.1-1989: таблица 5. (Класс 125)	777 33 05	
		Отверстие согласно EN 1092-2: таблица 9. (PN16)	777 33 07	
11	Крышка всасывания	Рассверлено до EN 1092-2: Табл. 8. (PN10)	777 34 01	1
		Отверстие согласно ANSI B16.1-1989: таблица 5. (Класс 125)	777 34 05	
		Отверстие согласно EN 1092-2: таблица 9. (PN16)	777 34 07	
12	Вставное кольцо	Чугун	777 35 00	1
		Hard-Iron™	777 36 00	
		Нержавеющая сталь	777 37 00	

* Количество может отличаться. См. чертеж 694 68 00.

3.1.4 NT/NZ, с цинковым анодом

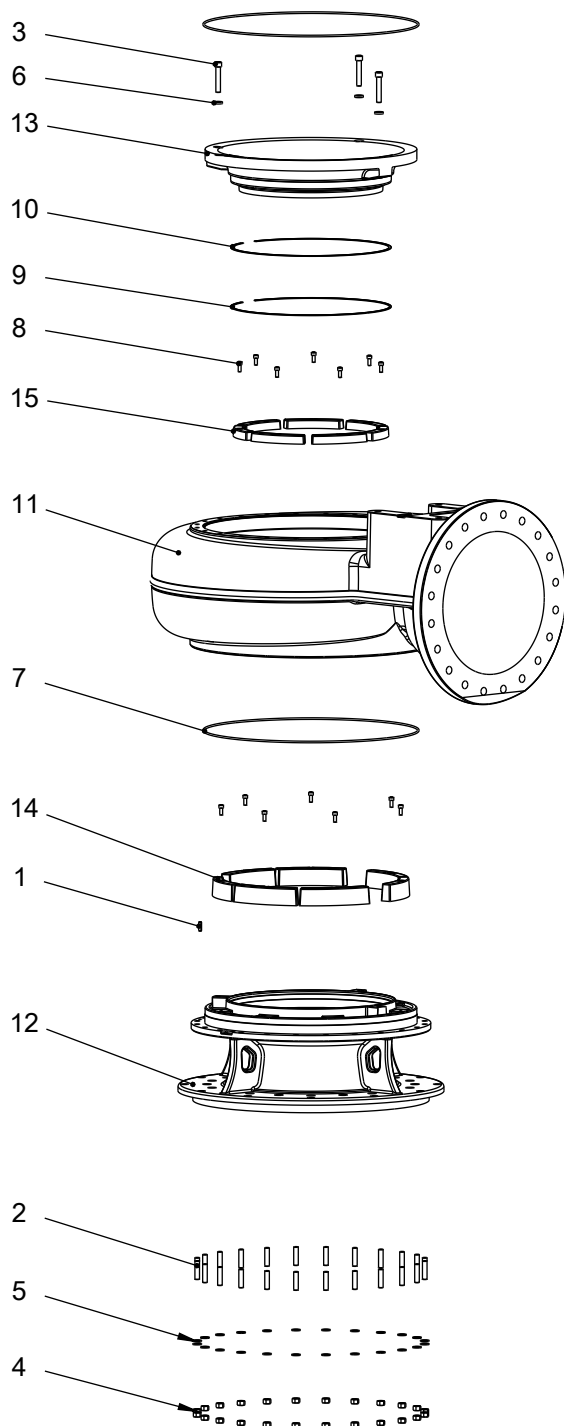

WS008110A

Позиция	Наименование	Деталь №	Кол-во
1	Натяжной штифт	80 58 95	1
2	Шпилька	M16 x 45 80 95 51	24
3	Винт с шестигранным гнездом в головке	M16 x 90 для чугуна и твердого железа™ 82 01 14	3

Позиция	Наименование	Деталь №	Кол-во	
		M16 x 90 для вставочного кольца из нержавеющей стали	83 03 79	
4	Шестигранная гайка	82 23 61	24	
5	Шайба	17.0 x 30.0 x 3.0	24	
6	Шайба	17.0 x 30.0 x 6.0	3	
7	Уплотнительное кольцо	725.0 x 5.70	2	
8	Винт с шестигранным гнездом в головке	M10 x 25	14	
9	Опорное кольцо	*690 84 09	4	
10	Опорное кольцо	*690 84 10	3	
11	Блок корпуса насоса	Рассверлено до EN 1092-2: Табл. 8. (PN10)	777 33 01	1
		Отверстие согласно ANSI B16.1– 1989: таблица 5. (Класс 125)	777 33 05	
		Отверстие согласно EN 1092-2: таблица 9. (PN16)	777 33 07	
12	Крышка всасывания	Рассверлено до EN 1092-2: Табл. 8. (PN10)	777 34 11	1
		Отверстие согласно ANSI B16.1– 1989: таблица 5. (Класс 125)	777 34 15	
		Отверстие согласно EN 1092-2: таблица 9. (PN16)	777 34 17	
13	Вставное кольцо	Чугун	777 35 00	1
		Hard-Iron™	777 36 00	
		Нержавеющая сталь	777 37 00	
14	Анод	561 03 00	7	
15	Анод	572 75 00	7	

* Количество может отличаться. См. чертеж 694 68 00.

3.2 Вращающиеся части.

3.2.1 Рабочее колесо N, привод 7хх

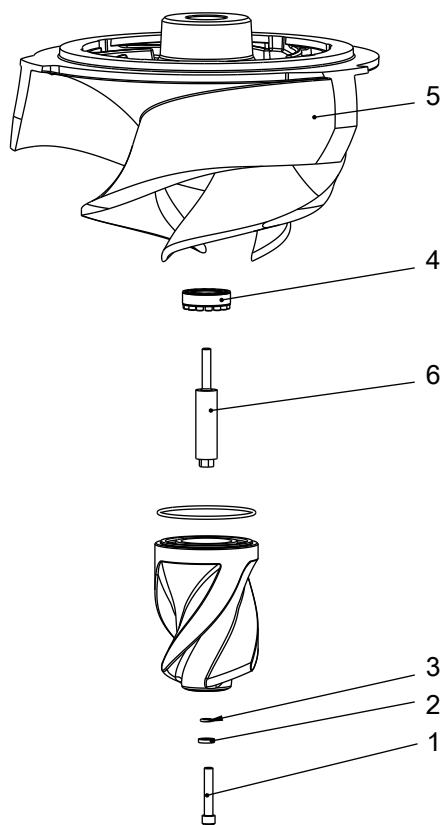

WS008111B

Позиция	Наименование		Деталь №	Кол-во
1	Винт с шестигранным гнездом в головке	M16 x 90 для чугуна и твердого железа™	82 01 14	1
		M16 x 90 для рабочего колеса из нержавеющей стали	83 03 79	
2	Шайба	17,0 x 30,0 x 6,0	82 38 01	1
3	Уплотнительное кольцо	15,50 x 4,0	82 79 30	1
4	Механизм блокировки в сборе		84 59 13	1
5	Блок рабочего колеса	Чугун	777 23 XX	1
		Hard-Iron™	777 27 XX	
		Твердое железо™ с эпоксидной смолой	776 75 XX	
		Нержавеющая сталь	777 31 XX	
		Нержавеющая сталь с эпоксидной смолой	788 44 XX	
6	Распорный винт		777 38 00	1

3.2.2 Рабочее колесо N, привод 8хх

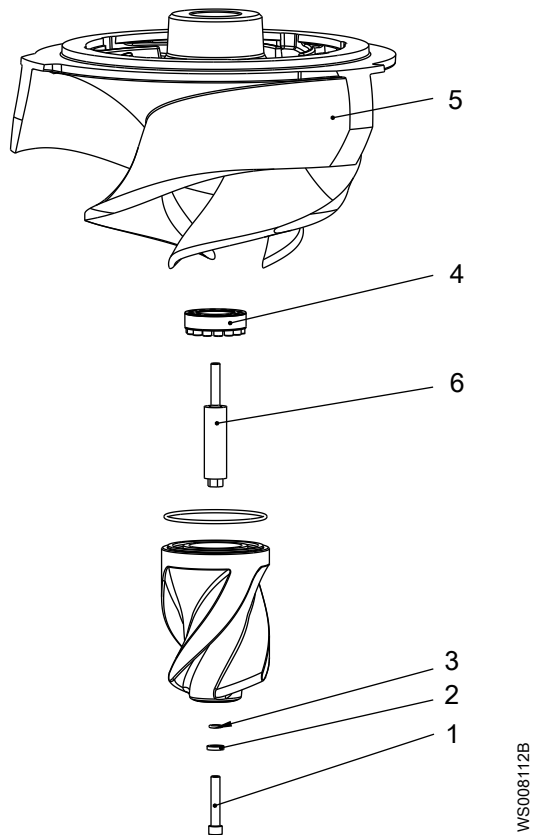

Позиция	Наименование		Деталь №	Кол-во
1	Винт с шестигранным гнездом в головке	M16 x 90 для чугуна и твердого железа™	82 01 14	1
		M16 x 90 для рабочего колеса из нержавеющей стали	83 03 79	
2	Шайба	17,0 x 30,0 x 6,0	82 38 01	1
3	Уплотнительное кольцо	15,50 x 4,0	82 79 30	1
4	Механизм блокировки в сборе		84 59 14	1
5	Блок рабочего колеса	Чугун	777 22 XX	1
		Hard-Iron™	777 26 XX	
		Твердое железо™ с эпоксидной смолой	776 74 XX	
		Нержавеющая сталь	777 30 XX	
		Нержавеющая сталь с эпоксидной смолой	788 43 XX	
6	Распорный винт		777 38 00	1

3.2.3 Рабочее колесо N, привод 905–960

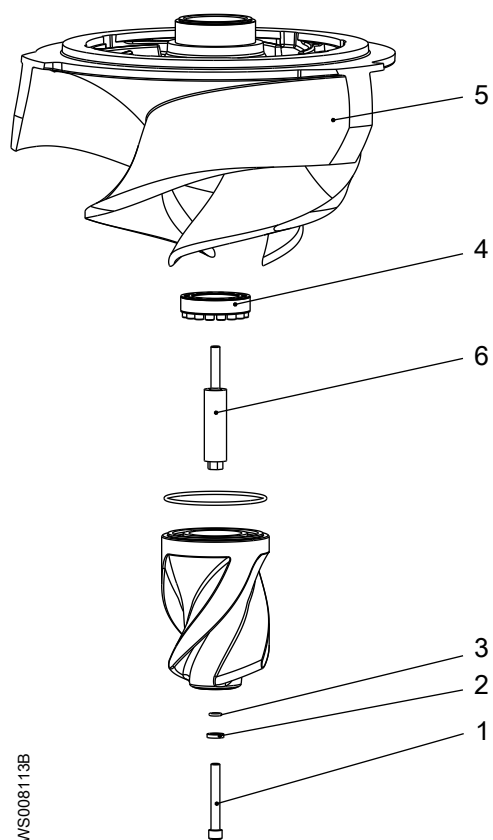

Позиция	Наименование		Деталь №	Кол-во
1	Винт с шестигранным гнездом в головке	M16 x 120	82 01 17	1
		M16 x 120 для рабочего колеса из нержавеющей стали	83 04 60	
2	Шайба	17,0 x 30,0 x 6,0	82 38 01	1
3	Уплотнительное кольцо	15,50 x 4,0	82 79 30	1
4	Механизм блокировки в сборе		84 59 17	1
5	Блок рабочего колеса	Чугун	777 21 XX	1
		Hard-Iron™	777 25 XX	
		Твердое железо™ с эпоксидной смолой	776 73 XX	
		Нержавеющая сталь	777 29 XX	
		Нержавеющая сталь с эпоксидной смолой	776 77 XX	
6	Распорный винт		777 38 00	1

3.2.4 Рабочее колесо N, привод 965–998

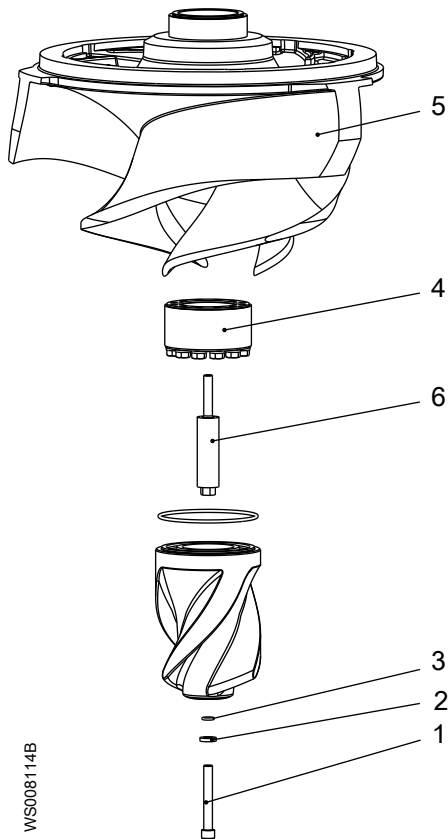

WS008114B

Позиция	Наименование		Деталь №	Кол-во
1	Винт с шестигранным гнездом в головке	M16 x 120	82 01 17	1
		M16 x 120 для рабочего колеса из нержавеющей стали	83 04 60	
2	Шайба	17,0 x 30,0 x 6,0	82 38 01	1
3	Уплотнительное кольцо	15,50 x 4,0	82 79 30	1
4	Механизм блокировки в сборе		84 60 11	1
5	Блок рабочего колеса	Чугун	777 20 XX	1
		Hard-Iron™	777 24 XX	
		Hard-Iron™ с эпоксидной смолой	776 72 XX	
		Нержавеющая сталь	777 28 XX	
		Нержавеющая сталь с эпоксидной смолой	776 76 XX	
6	Распорный винт		777 38 00	1

4 Комплект установки

4.1 CP/NP

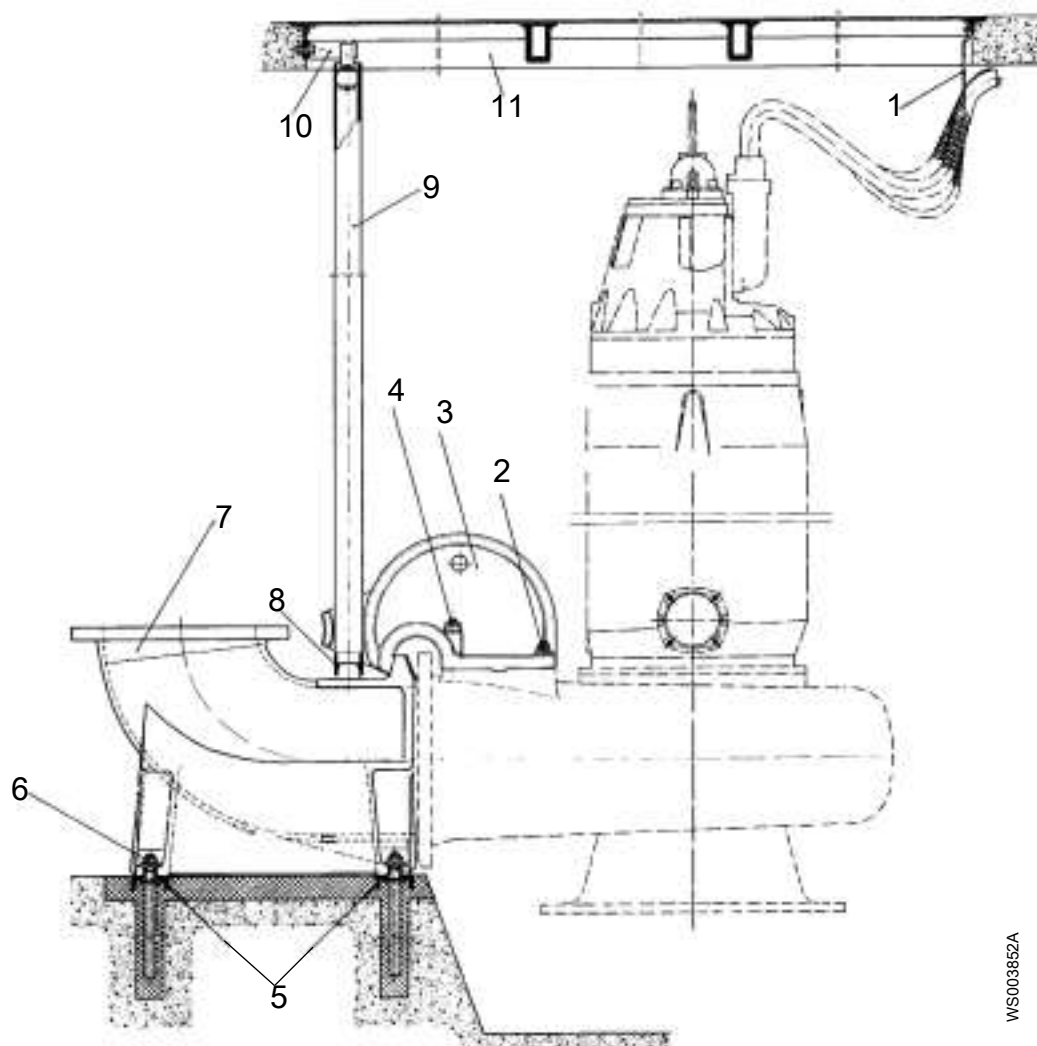

Позиция	Наименование	Деталь №	Кол-во
1	Держатель кабеля	251 36 00	1
2	Шпилька	M24 x 100	10
	Гайка	M24 (500 Нм) (369 фунтофут.)	10
	Шайба	BRB 25 x 45	10
3	Корпус насоса в сборе Для информации о шаблонах фланцев см. Шаблоны фланца на стр. 21.	571 46 00	1
4	Шпилька	M24 x 150	2
	Гайка	M24 (500 Нм) (369 фунтофут.)	2
	Шайба	BRB 25 x 45	2
5	Канал	341 37 02	2

Позиция	Наименование		Деталь №	Кол-во
6	Гайка	M24	82 23 63	6
	Шайба	BRB 25 x 45	82 35 28	6
	Шпилька		409 60 00	6
7	Нагнетательный патрубок		387 90 00	1
	Для информации о шаблонах фланцев см. Шаблоны фланца на стр. 21.		387 90 01	
			387 90 05	
			387 90 07	
8	Кольцо		255 47 01	2
9	Стальная труба	6 м	92 64 10	2
10	Держатель направляющей	Оцинкован.	661 54 00	1
		Нержавеющая сталь	661 54 01	
11	Блок рамы		388 15 11	1

4.2 СТ/NT

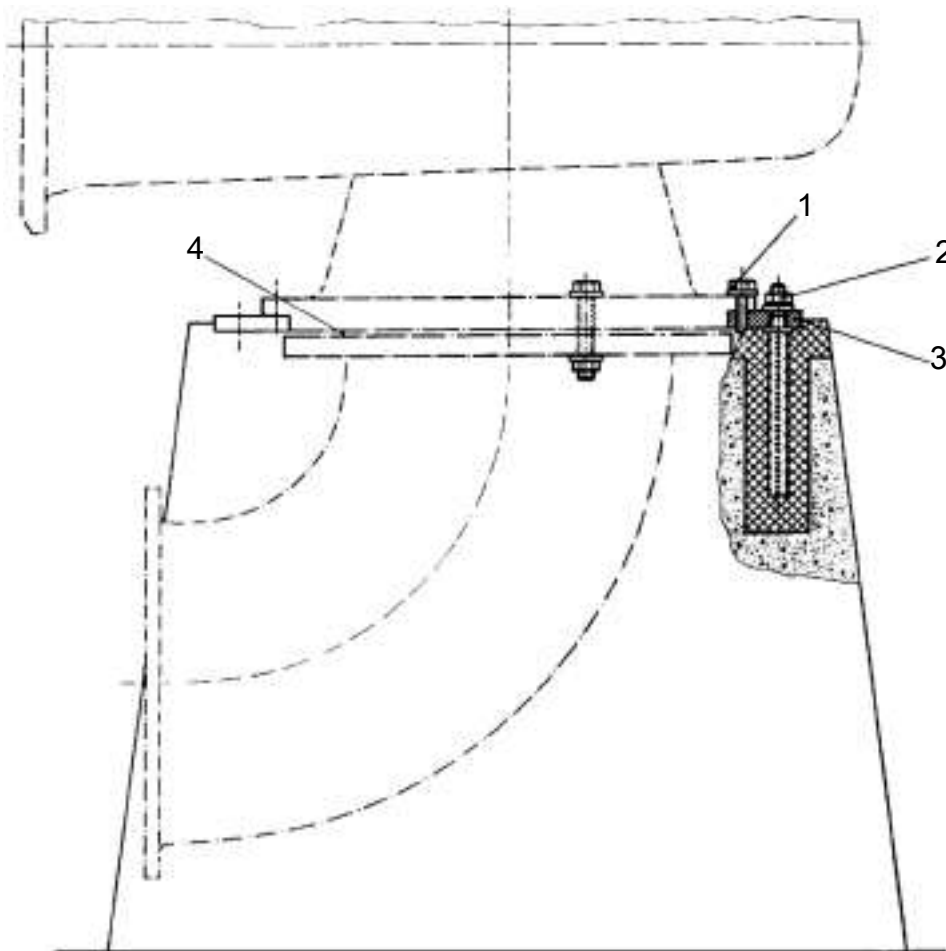

Позиция	Наименование		Деталь №	Кол-во
1	Винт	M24 x 70	84 34 53	12
	Шайба	BRB 25 x 45	82 35 28	12
2	Гайка	M24	82 23 63	6
	Шайба	BRB 25 x 45	82 35 28	6

Позиция	Наименование	Деталь №	Кол-во
	Нагнетательный патрубок Для информации о шаблонах фланцев см. Шаблоны фланца на стр. 21.	409 60 00	6
3	Плита	560 98 00	1
4	Прокладка	84 65 85	1



5 Техническое руководство

5.1 Диаметр рабочего колеса

Вариант рабочего колеса	Диаметр	Вариант рабочего колеса	Диаметр	Вариант рабочего колеса	Диаметр
00	735	16	655	32	575
01	730	17	650	33	570
02	725	18	645	34	565
03	720	19	640	35	560
04	715	20	635	36	555
05	710	21	630	37	550
06	705	22	625	38	545
07	700	23	620	39	540
08	695	24	615	40	535
09	690	25	610	41	530
10	685	26	605	42	525
11	680	27	600	43	520
12	675	28	595	44	515
13	670	29	590	45	510
14	665	30	585	46	505
15	660	31	580	47	500

5.2 Шаблоны фланца

Нагнетательный патрубок

Деталь №	Описание	Шаблон
387 90 00 387 90 10	Фланец 500 Не рассверлено	 WS003862A
387 90 01 387 90 11	Рассверлено до EN 1092-2: Табл. 8. (PN10)	 WS003863A
387 90 05 387 90 15	Отверстие согласно ANSI B16.1-1989: таблица 5. (Класс 125)	 WS003863A
387 90 07 387 90 17	Отверстие согласно EN 1092-2: таблица 9. (PN16)	 WS003863A

5.3 Установка стопорного устройства

Стопорное устройство используется только для транспортировки насоса.

1. Зафиксируйте как можно сильнее устройство блокировки в правильном положении путем поворота и фиксации вручную.



Рис. 3: Устройство блокировки 700 71 01

2. Затянув блок от руки, поверните еще на 1/8 оборота.

Перед запуском насоса стопорное устройство необходимо снять.

Xylem |'zīlēm|

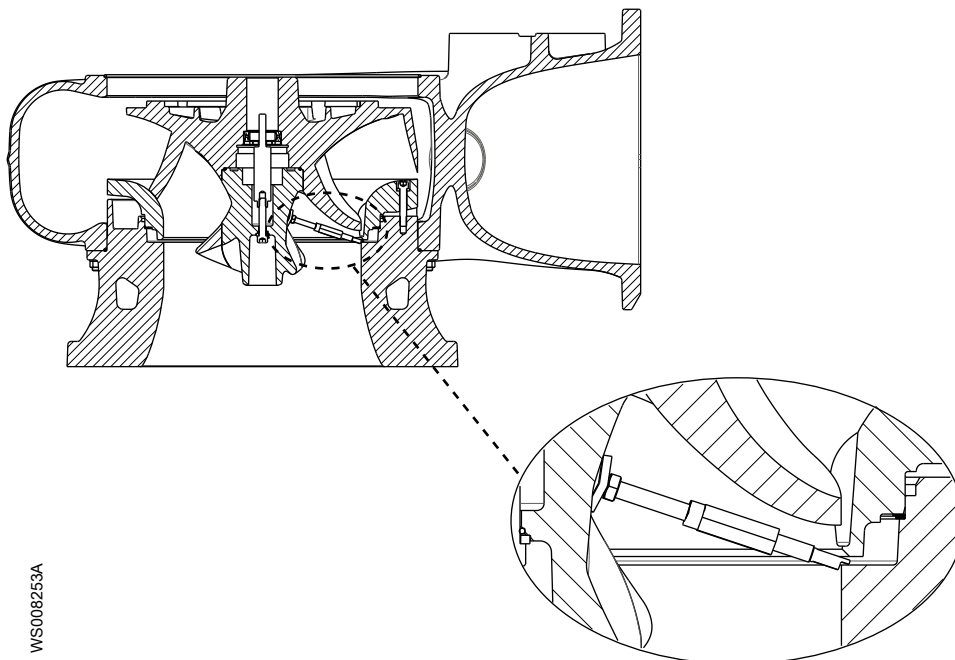
- 1) Ткань растений, проводящая воду вверх от корней;
- 2) международная компания, лидер в области водных технологий.

"Мы – международная команда, объединенная одной целью – разрабатывать инновационные решения по доставке воды в любые уголки земного шара. Суть нашей работы заключается в создании новых технологий, оптимизирующих использование водных ресурсов и помогающих беречь и повторно использовать воду. Мы анализируем, обрабатываем, подаем воду в жилые дома, офисы, на промышленные и сельскохозяйственные предприятия, помогая людям рационально использовать этот ценный природный ресурс. Между нами и нашими клиентами в более чем 150 странах мира установились тесные партнерские отношения, нас ценят за способность предлагать высококачественную продукцию ведущих брендов, за эффективный сервис, за крепкие традиции новаторства."

Для более подробную информацию о наших решениях вы можете найти на сайте www.xylem.com.



Xylem Water Solutions Global
Services AB 556782-9253
361 80 Emmaboda
Sweden
Tel: +46-471-24 70 00
Fax: +46-471-24 74 01
<http://tpi.xylem.com>
[www.xylemwatersolutions.com/
contacts/](http://www.xylemwatersolutions.com/contacts/)

Последняя версия этого документа и подробная информация имеется на нашем веб-сайте

Оригинальная версия данной инструкции представлена на английском языке. Все инструкции на других языках являются переводами оригинальной инструкции.

© 2017 Xylem Inc