

Перечень деталей

883322\_10.0

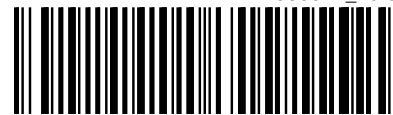

W/S004288A

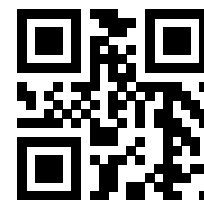

# N3312

Hydraulic Unit



---

# Содержание

<b>1 Introduction.....</b>	<b>2</b>
1.1 Specially approved products.....	2
<b>2 Product Description.....</b>	<b>3</b>
2.1 Таблички данных.....	3
2.2 Сертификаты.....	4
2.3 Система условных обозначений изделия.....	4
<b>3 Гидравлический блок.....</b>	<b>6</b>
3.1 N3312.....	6
3.2 Цинковые аноды.....	8
<b>4 Комплект установки.....</b>	<b>11</b>
4.1 NP.....	11
4.2 NS и NT.....	12
<b>5 Техническое руководство.....</b>	<b>14</b>
5.1 Блок рабочего колеса.....	14
5.2 Шаблоны фланца.....	15
5.3 Установите устройство блокировки.....	17

# 1 Introduction

## **Purpose of this manual**

The purpose of this manual is to provide necessary information on spare parts and accessories order.

## **Disclaimer**

Always use genuine Flygt parts. The use of other spare parts or accessories can invalidate any claims for warranty or compensation. Xylem does not take any responsibility for damages that are caused by the use of non-original parts. For more information, contact your local sales and service representative.

## **Data for ordering spare parts**

The following information is needed for spare part orders:

- Serial number of the product
- Part number
- Quantity of bulk material, see \* in tables

## 1.1 Specially approved products

### **Qualification of personnel**

Only Xylem or Xylem-authorized service personnel may undertake repair work on specially approved products.

### **Dimensional accuracy inspection**

Spare parts marked with (Ex) after the part number are subject to dimensional accuracy inspection when used in specially approved products.

# 2 Product Description

## 2.1 Таблички данных

Таблички данных содержат ключевые спецификации изделия.

### Блок привода

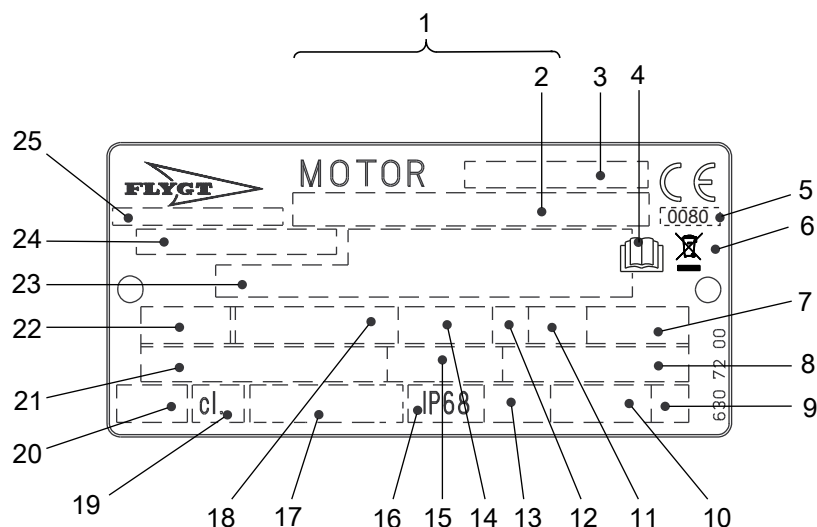

WS006226B

1. Серийный номер
2. Код и номер продукта
3. Обозначение двигателя
4. Ознакомьтесь с руководством по установке
5. Орган сертификации, только для EN-одобренных взрывобезопасных (Ex) продуктов
6. Символ Директивы об отходах электрического и электронного оборудования
7. Максимальная температура окружающей среды
8. Коэффициент мощности
9. Кодовая буква заторможенного ротора
10. Масса продукта
11. Коэффициент нагрузки
12. Класс нагрузки
13. Максимальная глубина погружения
14. Номинальная частота вращения
15. Номинальный ток
16. Степень защиты
17. Международный стандарт
18. Номинальная мощность на валу
19. Класс термоизоляции
20. Тепловая защита
21. Номинальное напряжение
22. Число фаз; тип тока; частота
23. Дополнительные данные
24. Номер продукта
25. Страна изготовления

Рис. 1: Табличка для приводного блока начиная с 990101

Гидравлический блок

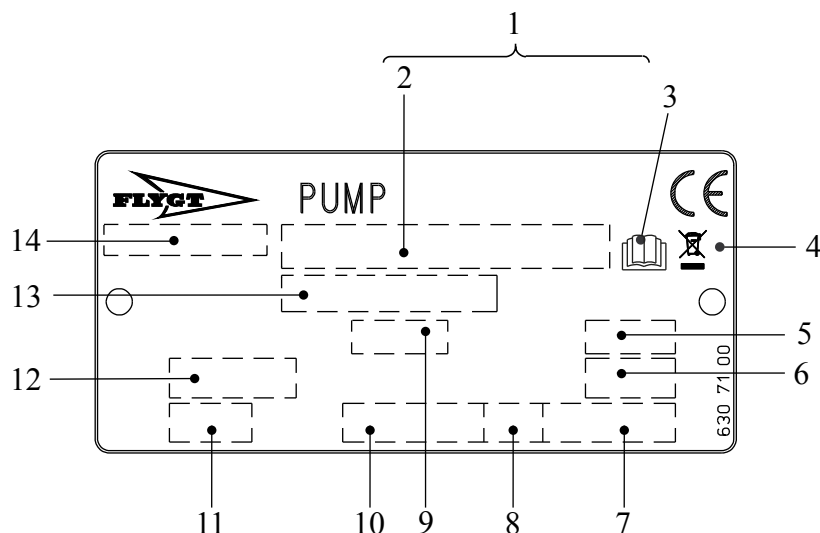

WS006230B

1. Серийный номер
2. Код и номер продукта
3. Ознакомьтесь с руководством по установке
4. Символ Директивы об отходах электрического и электронного оборудования
5. Диаметр рабочего колеса
6. Угол лопасти пропеллера
7. Масса продукта
8. Направление вращения: L = влево, R = вправо
9. Код импеллера или пропеллера
10. Номинальная частота вращения
11. Класс давления
12. Диаметр колодца или диаметр впуска и выпуска
13. Номер продукта
14. Страна изготовления

Рис. 2: Гидравлический блок

## 2.2 Сертификаты

Для получения информации о специальной сертификации продуктов см. Перечень деталей для конкретного блока привода.

## 2.3 Система условных обозначений изделия

### Инструкция для чтения

В этом разделе кодовые символы обозначаются следующим образом:  
 X = буква  
 Y = цифра  
 Разные типы кодов обозначаются буквами a, b и c. Параметры кодов обозначаются цифрами.

### Коды и параметры

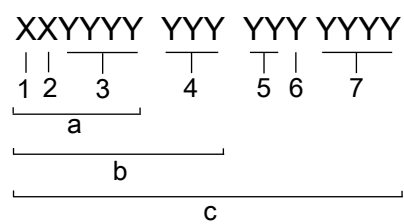

WS004060B

Тип выноски	Номер	Индикация
Тип кода	a	Номер модели
	b	Код изделия

Тип выноски	Номер	Индикация
	с	Серийный номер
Параметр	1	Гидравлическая сторона
	2	Тип установки
	3	Код продаж
	4	Блок привода
	5	Год выпуска
	6	Технологический режим
	7	Порядковый номер

# 3 Гидравлический блок

## 3.1 N3312

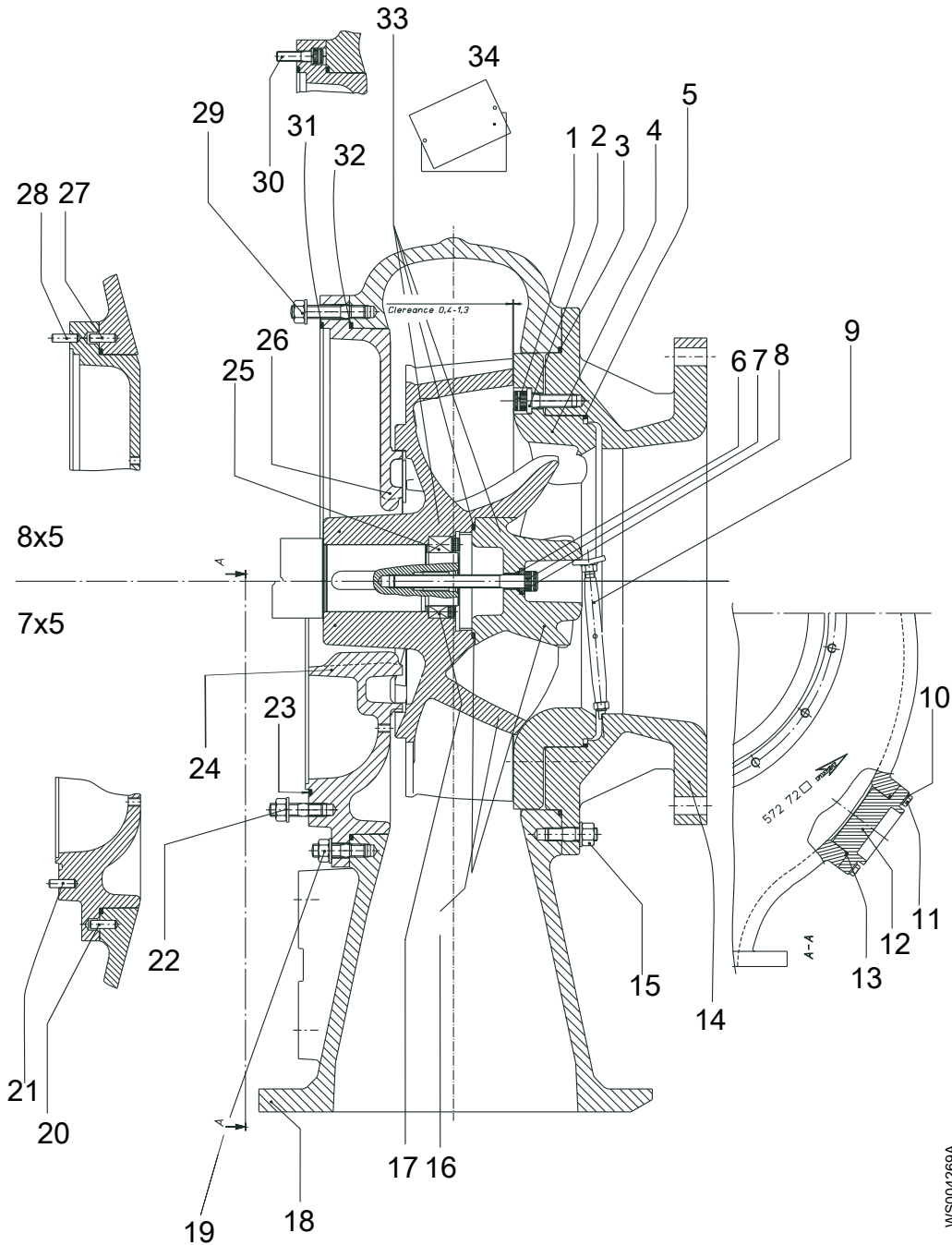

7X5            Блоки привода 7XX (7X5, 7X6)

8X5            Блоки привода 8XX (8X5, 8X6)

A-A            Не для NP

Позиция	Наименование		Деталь №	Кол-во
1	Винт	M12 x 45	83 04 53	1
2	Шайба	SS 3577-12	82 37 05	4

Позиция	Наименование	Деталь №	Кол-во	
3	Уплотнительное кольцо	529,3 x 5,7	82 78 92	1
4	Вставное кольцо	Чугун	776 90 00	1
		Hard-Iron™	790 02 00	
5	Опорное кольцо	t = 2 мм	690 84 00	2
		t = 1,5 мм	690 84 01	
6	Уплотнительное кольцо	15,5x4,0 FPM	82 79 30	1
7	Винт	M16 x 160	82 01 21	1
		M16x160 для рабочего колеса из нержавеющей стали	83 03 86	
8	Шайба	SS 3577-16	82 38 01	1
9	Устройство блокировки	При транспортировке. Для инструкций о том, как закрепить запорный винт, см. <a href="#">Установите устройство блокировки</a> на стр. 17.	696 61 00	1
10	Шайба	BRB12	82 35 77	4
11	Винт	M12 x 45	81 49 09	4
12	Крышка		592 77 00	1
13	Уплотнительное кольцо	119,3 x 5,7	82 81 72	1
14	Раструб	Для информации о шаблонах фланцев см. <a href="#">Шаблоны фланца</a> на стр. 15.	694 41 00	1
			694 41 01	
15	Шпилька	M16 x 65	80 95 51	16
	Гайка	M16	82 23 61	16
	Шайба	BRB 17 x 30	82 35 23	16
16	Блок рабочего колеса, для блока привода 7XX Для информации о диаметре и варианте рабочего колеса см. <a href="#">Блок рабочего колеса</a> на стр. 14.	Чугун	708 48 XX	1
		Hard-Iron™	790 04 XX	
		Нержавеющая сталь	772 24 XX	
17	Механизм блокировки в сборе (Блок привода 7XX.)	Ø60xØ90 (12 Нм→24 Нм→35 Нм)	84 59 13	1
	Консистентная смазка для подшипников	Минимальное количество для доставки 1 кг (2.2 фнт.)	90 20 54	50 г
18	Корпус насоса	Для информации о шаблонах фланцев см. <a href="#">Шаблоны фланца</a> на стр. 15.	790 91 00	1
	Корпус насоса в сборе		790 91 01	1
			790 91 05	
			790 91 07	
19	Шпилька	M16 x 50	80 95 52	16
	Шпилька	M16x65. Только для насосов с рубашкой охлаждения.	80 95 51	16
	Гайка	M16	82 23 61	16
	Шайба	BRB 17 x 30	82 35 23	16
20	Натяжной штифт	FRP 10x32	80 58 95	1
21	Натяжной штифт	FRP 10x32. Только для насосов с рубашкой охлаждения.	80 58 95	1

Позиция	Наименование	Деталь №	Кол-во	
22	Шпилька	M16x65, Только для насосов с рубашкой охлаждения.	80 95 51	8
	Гайка	M16. Только для насосов с рубашкой охлаждения.	82 23 61	8
	Шайба	BRB 17x30. Только для насосов с рубашкой охлаждения.	82 35 23	8
23	Уплотнительное кольцо (Блок привода 7XX.)	499,3x5,7. Только для насосов с рубашкой охлаждения.	82 75 13	1
24	Направляющее кольцо (Блок привода 7XX.)	Только для насосов с рубашкой охлаждения.	572 90 00	1
25	Механизм блокировки в сборе (Блок привода 8X5.)	Ø70xØ110 (24 Нм→48 Нм→70 Нм)	84 59 14	1
	Консистентная смазка для подшипников	Минимальное количество для доставки 1 кг (2.2 фнт.)	90 20 54	50 г
26	Направляющее кольцо (Блок привода 8X5.)	Только для насосов с рубашкой охлаждения.	572 73 00	1
27	Натяжной штифт	FRP 10x32	80 58 95	1
28	Натяжной штифт	FRP 10x32. Только для насосов с рубашкой охлаждения.	80 58 95	1
29	Шпилька	M16x100. Только для насосов с рубашкой охлаждения.	80 95 58	16
	Гайка	M16. Только для насосов с рубашкой охлаждения.	82 23 61	16
	Шайба	BRB 17x30. Только для насосов с рубашкой охлаждения.	82 35 23	16
30	Винт	M12 x 45. Только для насосов с рубашкой охлаждения.(	82 00 72	4
	Шайба	FBB 12,2. Только для насосов с рубашкой охлаждения.	82 48 65	4
31	Уплотнительное кольцо	594,0x5,7. Только для насосов с рубашкой охлаждения.	82 78 97	1
32	Уплотнительное кольцо	594,0x5,7	82 78 97	1
33	Блок рабочего колеса, для блока привода 8X5 Для информации о диаметре и варианте рабочего колеса см. <a href="#">Блок рабочего колеса</a> на стр. 14.	Чугун	708 62 XX	1
		Hard-Iron™	790 05 XX	
		Нержавеющая сталь	772 27 XX	
34	Табличка технических данных	630 71 01		1

## 3.2 Цинковые аноды

### Справка

Подробные сведения см. монтажные чертежи следующих номеров:

- 572 77 00
- 572 39 00

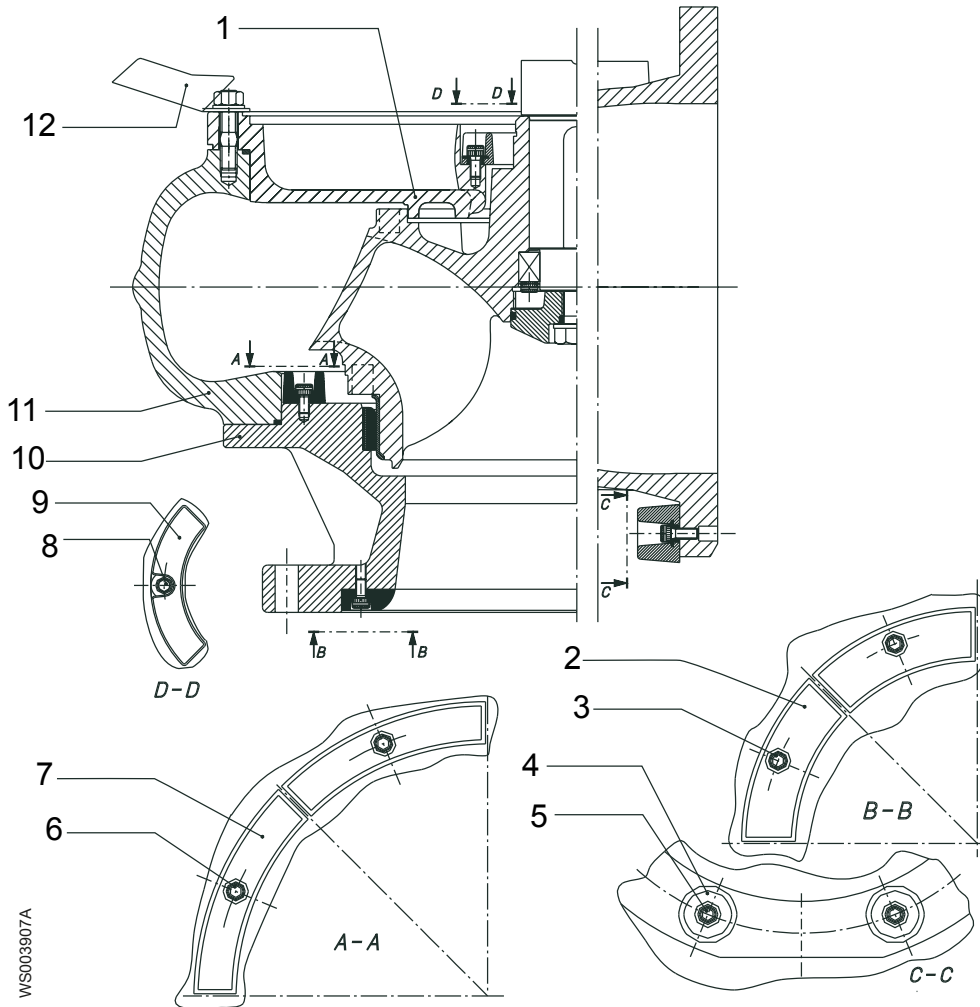

WS003907A

- A-A Только для центробежных насосов  
 B-B Только для СР и NP  
 C-C Только для СР и NP  
 D-D Только для насосов с рубашкой охлаждения

Позиция	Наименование		Деталь №	Кол-во
1	Направляющее кольцо	(Блок привода 8X5.)	572 73 01	1
		(Блок привода 7XX.)	572 90 01	
2	Анод		572 76 00	8
3	Винт	M10 x 20	83 03 21	8
4	Анод		559 31 00	4
5	Винт	M10 x 20	83 03 21	4
6	Винт	M10 x 20	83 03 21	8
7	Анод		572 75 00	8
8	Винт	M10 x 20	83 03 21	2
9	Анод		572 83 00	2
10	Раструб Для информации о шаблонах фланцев см. <a href="#">Шаблоны фланца</a> на стр. 15.		694 41 10	1
			694 41 11	
11	Корпус насоса	Для информации о шаблонах фланцев см. <a href="#">Шаблоны фланца</a> на стр. 15.	790 91 10	1
	Корпус насоса в сборе		790 91 01	

Позиция	Наименование	Деталь №	Кол-во
		790 91 05	
		790 91 07	
12	Анод	4 x 90° (действительно только для NP)	4

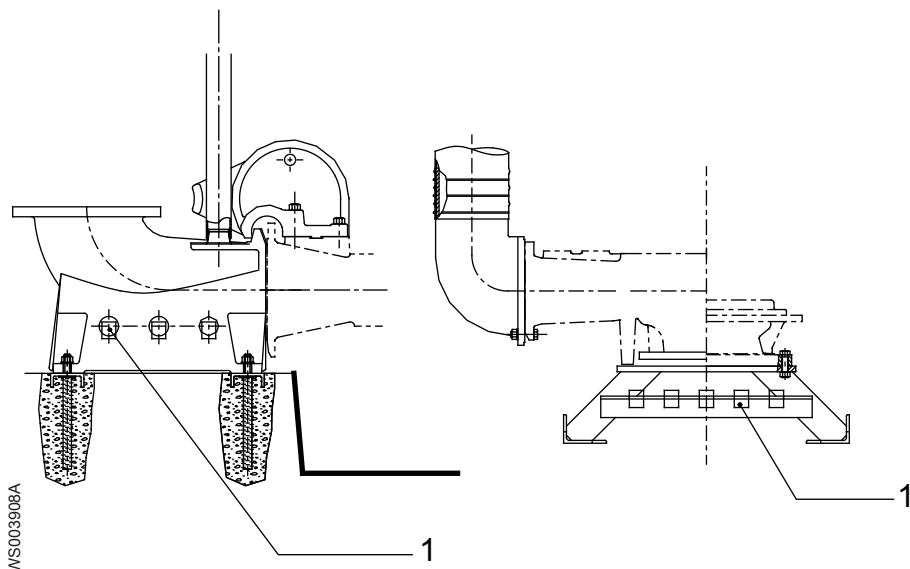

Позиция	Наименование	Деталь №	Кол-во
1	Блок анодов, см. монтажный чертеж 572 39 00	495 80 00	CS = 10, CP = 6

# 4 Комплект установки

## 4.1 NP

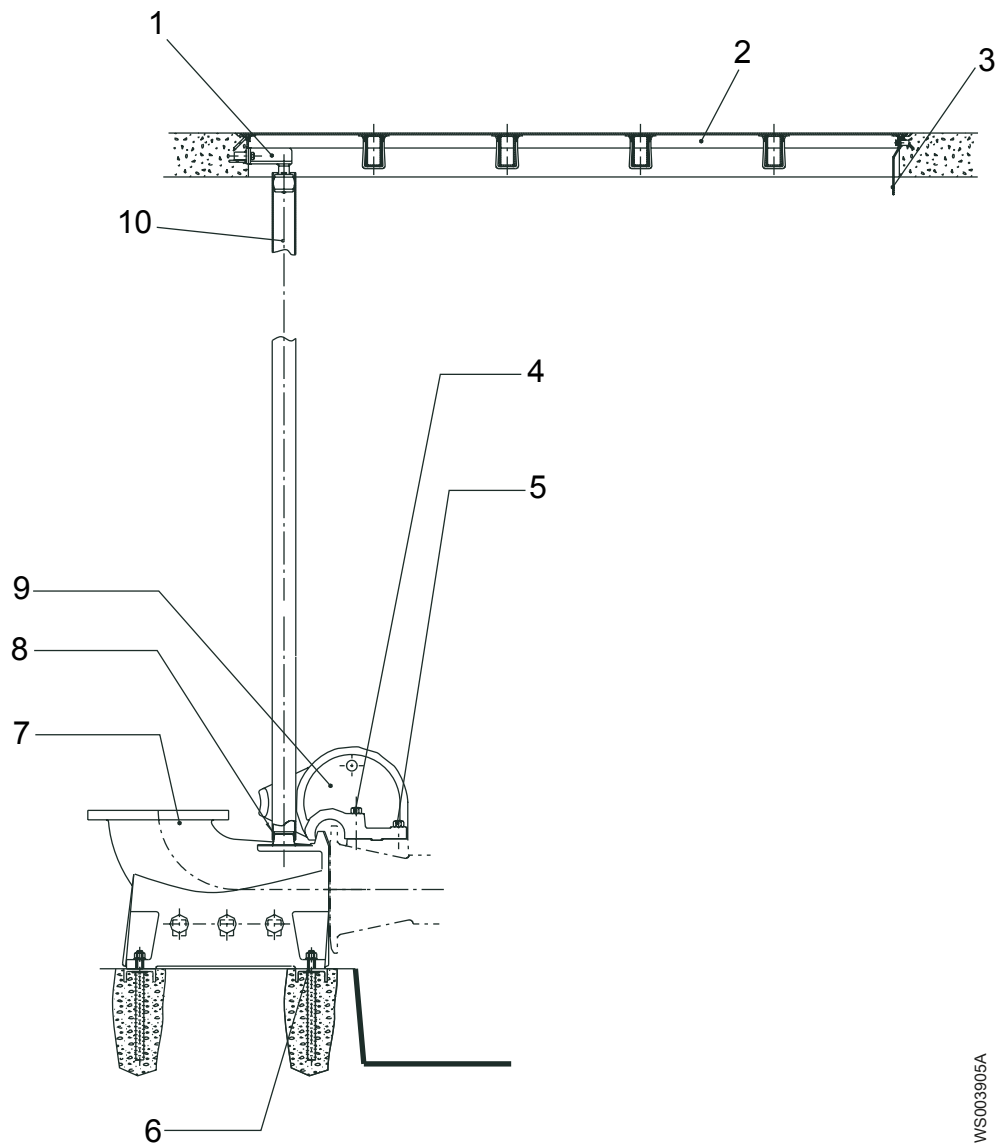

Позиция	Наименование		Деталь №	Кол-во
1	Держатель направляющей		661 54 00	1
2	Блок рамы		388 15 09	1
			388 15 10	
3	Держатель кабеля		251 36 00	1
4	Шпилька	M24 x 150	80 96 04	2
	Гайка	M24	82 23 63	2
	Шайба	BRB 25 x 45	82 48 73	2
5	Шпилька	M24 x 100	80 95 96	2
	Гайка	M16	82 23 63	2
	Шайба	BRB 25 x 45	82 48 73	2
6	Канал		341 37 01	2

Позиция	Наименование	Деталь №	Кол-во
7	Нагнетательный патрубок Для информации о шаблонах фланцев см. <i>Шаблоны фланца</i> на стр. 15.	373 92 00 373 92 01 373 92 05 442 16 00 442 16 01 442 16 05	1
8	Кольцо	255 47 01	2
9	Скользкая скоба	796 74 00	1
10	Стальная труба	6 м	2

## 4.2 NS и NT

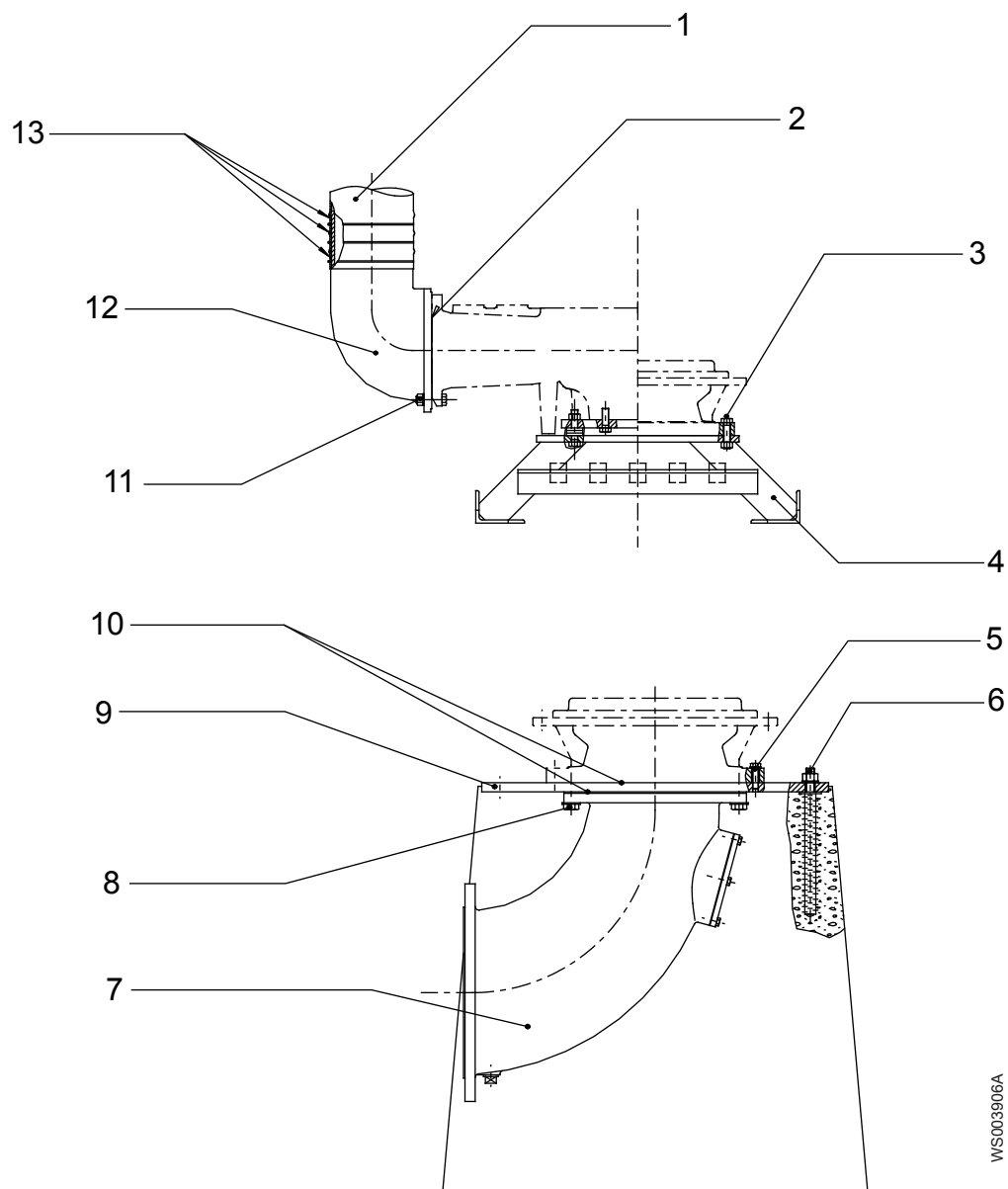

Позиция	Наименование	Деталь №	Кол-во	
1	Шланг	10 дюймов, 4-сл.: 5 м, 10 м, 20 м, 40 м	94 06 55	1

Позиция	Наименование		Деталь №	Кол-во
		10 дюймов, PN 10: 5 м, 10 м, 20 м, 40 м	94 06 62	
2	Прокладка		380 25 01	1
3	Винт	M20 x 80	84 34 34	12
	Гайка	M20	82 23 62	12
4	Стойка		393 80 01	1
5	Винт	M20 x 60	84 34 30	16
	Шайба	BRB 21 x 36	82 35 26	16
6	Шпилька		409 60 00 (4x)	4
	Гайка	M24	82 23 63 (4x)	4
	Шайба	BRB 25 x 45	82 35 28 (4x)	4
7	Всасывающая труба		437 89 00	1
	Для информации о шаблонах фланцев см. <a href="#">Шаблоны фланца</a> на стр. 15.		437 89 01	
			437 89 05	
			437 89 07	
8	Винт	M20 x 55	84 34 29	16
	Шайба	BRB 21 x 36	82 35 26	16
9	Плита		435 11 00	1
10	Прокладка		84 65 81	2
11	Гайка	M20	82 23 62	4
	Шайба	BRB 21 x 36	82 35 26	4
	Винт	M20 x 80	84 34 34	4
12	Нагнетательный патрубок		457 68 00	1
13	Зажим шланга		82 32 71	3

# 5 Техническое руководство

## 5.1 Блок рабочего колеса

### Тип рабочего колеса

Всегда указывайте диаметр рабочего колеса и номер варианта.

Деталь № <sup>1</sup>	Блок привода	Материал
708 48 XX	Серия 700	Чугун
790 04 XX	Серия 700	Hard-Iron™
772 24 XX	Серия 700	Нержавеющая сталь
708 62 XX	Серия 800	Чугун
790 05 XX	Серия 800	Hard-Iron™
772 27 XX	Серия 800	Нержавеющая сталь

### Диаметр рабочего колеса



Диаметр	Вариант рабочего колеса
450	27
455	26
460	25
465	24
470	23
475	22
480	21
485	20
490	19
495	18
500	17
505	16
510	15
515	14
520	13
525	12
530	11
535	10
540	09
545	08
550	07
555	06
560	05
565	04
570	03
575	02
580	01

<sup>1</sup> XX в номере детали обозначает вариант рабочего колеса.

Диаметр	Вариант рабочего колеса
585	00

## 5.2 Шаблоны фланца

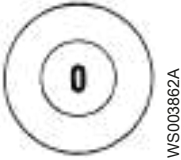
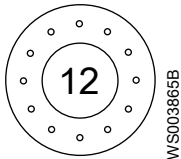
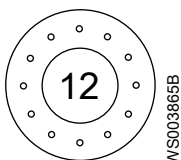
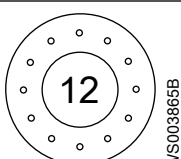
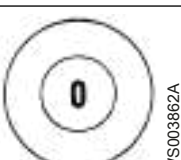
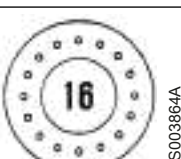
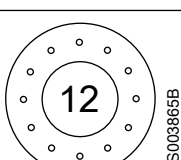
### Нагнетательный патрубок

Деталь №	Описание	Шаблон
373 92 00	Не рассверлено	
373 92 01	Рассверлено до EN 1092-2: Табл. 8. (PN10)	
373 92 05	Отверстие согласно ANSI B16.1-1989: таблица 5. (Класс 125)	
373 92 07	Отверстие согласно EN 1092-2: таблица 9. (PN16)	
442 16 00	Фланец 350 Не рассверлено	
442 16 01	Рассверлено до EN 1092-2: Табл. 8. (PN10)	
442 16 05	Отверстие согласно ANSI B16.1-1989: таблица 5. (Класс 125)	
442 16 07	Отверстие согласно EN 1092-2: таблица 9. (PN16)	

## Всасывающая труба

Деталь №	Описание	Шаблон
437 89 00	Фланец 400 Не рассверлено	 WS003862A
437 89 01	Рассверлено до EN 1092-2: Табл. 8. (PN10)	 WS003864A
437 89 05	Отверстие согласно ANSI B16.1–1989: таблица 5. (Класс 125)	 WS003864A
437 89 07	Отверстие согласно EN 1092-2: таблица 9. (PN16)	 WS003864A

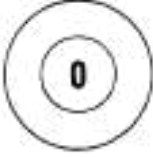

## Корпус насоса

Деталь №	Описание	Шаблон
790 91 00	Не рассверлено	 WS003862A

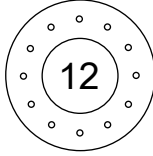
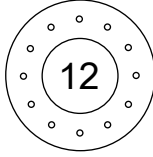
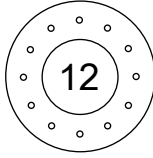
## Корпус насоса в сборе

Деталь №	Описание	Шаблон
790 91 01	Рассверлено до EN 1092-2: Табл. 8. (PN10)	 WS003865B
790 91 05	Отверстие согласно ANSI B16.1–1989: таблица 5. (Класс 125)	 WS003865B
790 91 07	Отверстие согласно EN 1092-2: таблица 9. (PN16)	 WS003865B

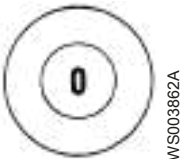
## Раструб

Деталь №	Описание	Шаблон
694 41 00	Не рассверлено	
694 41 01		

## 5.3 Установите устройство блокировки

Следуйте этой процедуре, чтобы закрепить устройство блокировки (номер детали 696 61 00):

1. Зафиксируйте как можно сильнее устройство блокировки в правильном положении путем поворота и фиксации вручную.
2. После затяжки узла вручную проверните его еще на 1/8 оборота.

# Xylem |'zīlēm|

- 1) Ткань растений, проводящая воду вверх от корней;
- 2) международная компания, лидер в области водных технологий.

"Мы – международная команда, объединенная одной целью – разрабатывать инновационные решения по доставке воды в любые уголки земного шара. Суть нашей работы заключается в создании новых технологий, оптимизирующих использование водных ресурсов и помогающих беречь и повторно использовать воду. Мы анализируем, обрабатываем, подаем воду в жилые дома, офисы, на промышленные и сельскохозяйственные предприятия, помогая людям рационально использовать этот ценный природный ресурс. Между нами и нашими клиентами в более чем 150 странах мира установились тесные партнерские отношения, нас ценят за способность предлагать высококачественную продукцию ведущих брендов, за эффективный сервис, за крепкие традиции новаторства."

**Для более подробную информацию о наших решениях вы можете найти на сайте [www.xylem.com](http://www.xylem.com).**



Xylem Water Solutions Global  
Services AB 556782-9253  
361 80 Emmaboda  
Sweden  
Tel: +46-471-24 70 00  
Fax: +46-471-24 74 01  
<http://tpi.xylem.com>  
[www.xylemwatersolutions.com/  
contacts/](http://www.xylemwatersolutions.com/contacts/)

Последняя версия этого документа и подробная информация имеется на нашем веб-сайте

Оригинальная версия данной инструкции представлена на английском языке. Все инструкции на других языках являются переводами оригинальной инструкции.

© 2017 Xylem Inc