

Перечень деталей

883223\_6.0

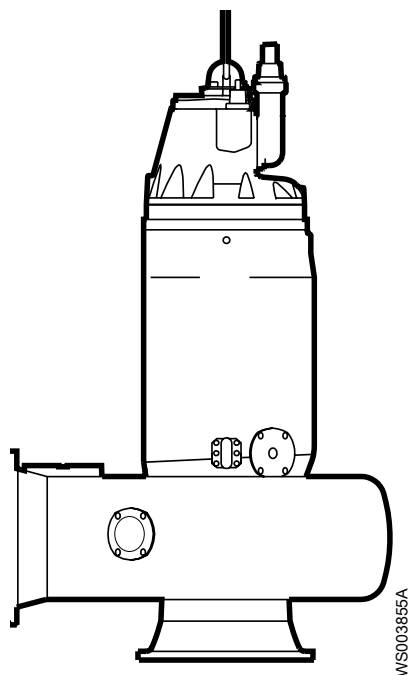

WS003855A

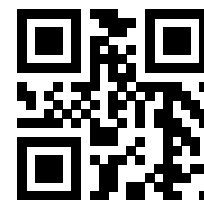

# C3602

## Hydraulic Unit



a xylem brand



---

# Содержание

<b>1 Введение.....</b>	<b>2</b>
1.1 Специально утвержденные изделия.....	2
<b>2 Описание изделия.....</b>	<b>3</b>
2.1 Таблички данных.....	3
2.2 Сертификаты.....	4
2.3 Система условных обозначений изделия.....	4
<b>3 Гидравлический блок.....</b>	<b>6</b>
3.1 С3602.....	6
3.2 Цинковые аноды.....	9
3.3 Оборудование для промывки.....	12
<b>4 Комплект установки.....</b>	<b>14</b>
4.1 СР.....	14
4.2 СТ.....	16
<b>5 Техническое руководство.....</b>	<b>18</b>
5.1 Блок рабочего колеса с компенсационным кольцом, 345 25 17.....	18
5.2 Шаблоны фланца.....	19
5.3 Установка стопорного устройства.....	22

# 1 Введение

## Назначение данного руководства

Цель данного Руководства — предоставление информации, необходимой для заказа запасных частей и принадлежностей.

## Отказ от ответственности

Используйте только фирменные детали Flygt. Использование других запасных частей приведет к прекращению действия гарантии и невозможности заявления претензий на компенсацию. Компания Xylem не несет никакой ответственности за ущерб, вызванный использованием запасных частей сторонних производителей. Более подробную информацию можно получить у представителя по продаже и обслуживанию.

## Данные для заказа запасных частей

Для заказа запасных частей необходимо предоставить следующую информацию:

- Серийный номер изделия
- Артикул
- Количество объемного материала, см. \* в таблицах

## 1.1 Специально утвержденные изделия

### Квалификация персонала

Ремонтные работы утвержденной продукции сторонних производителей могут производиться исключительно техническим персоналом компании Xylem или авторизованным компанией Xylem.

### Проверка точности размеров

Запасные части, имеющие маркировку (Ex) после номера, подлежат проверке соответствия размеров в случае использования в утвержденной продукции сторонних производителей.

# 2 Описание изделия

## 2.1 Таблички данных

Таблички данных содержат ключевые спецификации изделия.

### Блок привода

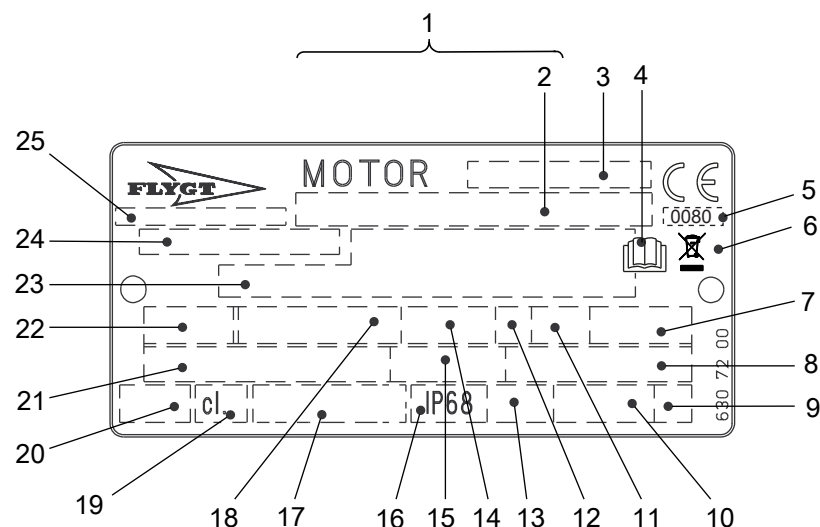

WS006226B

1. Серийный номер
2. Код и номер продукта
3. Обозначение двигателя
4. Ознакомьтесь с руководством по установке
5. Орган сертификации, только для EN-одобренных взрывобезопасных (Ex) продуктов
6. Символ Директивы об отходах электрического и электронного оборудования
7. Максимальная температура окружающей среды
8. Коэффициент мощности
9. Кодовая буква заторможенного ротора
10. Масса продукта
11. Коэффициент нагрузки
12. Класс нагрузки
13. Максимальная глубина погружения
14. Номинальная частота вращения
15. Номинальный ток
16. Степень защиты
17. Международный стандарт
18. Номинальная мощность на валу
19. Класс термоизоляции
20. Тепловая защита
21. Номинальное напряжение
22. Число фаз; тип тока; частота
23. Дополнительные данные
24. Номер продукта
25. Страна изготовления

Рис. 1: Табличка для приводного блока начиная с 990101

Гидравлический блок

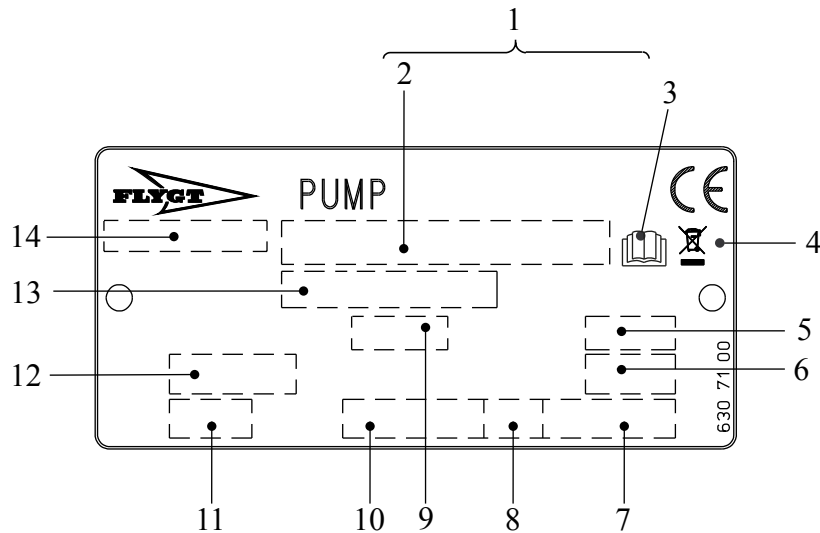

WS006230B

1. Серийный номер
2. Код и номер продукта
3. Ознакомьтесь с руководством по установке
4. Символ Директивы об отходах электрического и электронного оборудования
5. Диаметр рабочего колеса
6. Угол лопасти пропеллера
7. Масса продукта
8. Направление вращения: L = влево, R = вправо
9. Код импеллера или пропеллера
10. Номинальная частота вращения
11. Класс давления
12. Диаметр колодца или диаметр впуска и выпуска
13. Номер продукта
14. Страна изготовления

Рис. 2: Гидравлический блок

## 2.2 Сертификаты

Для получения информации о специальной сертификации продуктов см. Перечень деталей для конкретного блока привода.

## 2.3 Система условных обозначений изделия

### Инструкция для чтения

В этом разделе кодовые символы обозначаются следующим образом:

X = буква

Y = цифра

Разные типы кодов обозначаются буквами a, b и c. Параметры кодов обозначаются цифрами.

### Коды и параметры

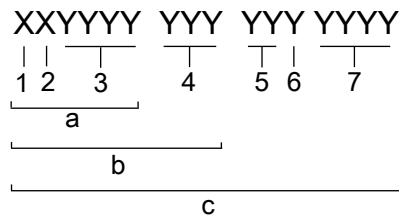

WS004060B

Тип выноски	Номер	Индикация
Тип кода	a	Номер модели
	b	Код изделия

Тип выноски	Номер	Индикация
	с	Серийный номер
Параметр	1	Гидравлическая сторона
	2	Тип установки
	3	Код продаж
	4	Блок привода
	5	Год выпуска
	6	Технологический режим
	7	Порядковый номер

# 3 Гидравлический блок

## 3.1 С3602

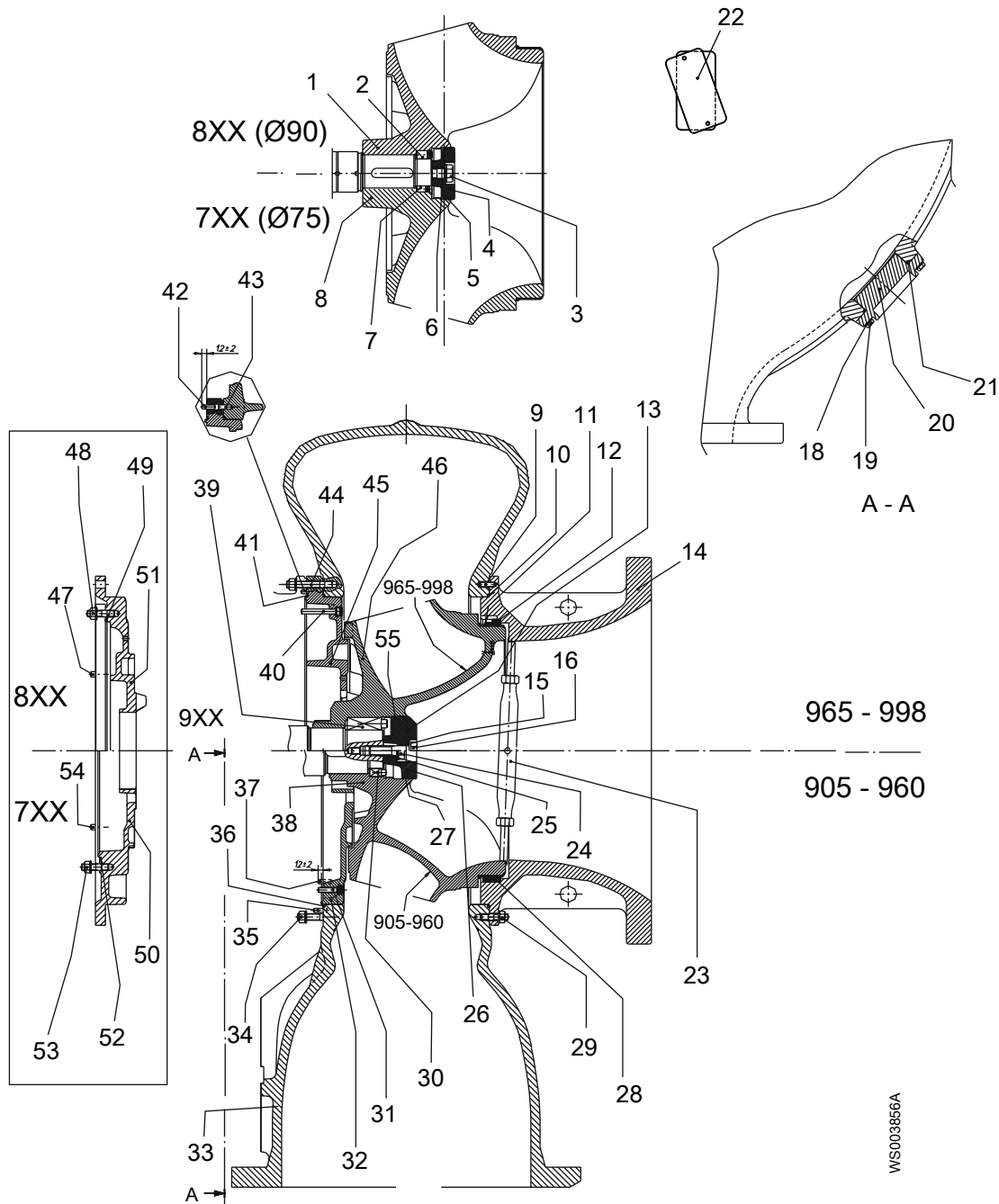

7XX	Приводы 7XX
8XX	Приводы 8XX
A-A	Недействительно для СР
965-998	Блок привода 965-998
905-960	Блок привода 905-960

Позиция	Наименование	Деталь №	Кол-во
1	Блок рабочего колеса Для информации о диаметре и варианте рабочего колеса см. <a href="#">Блок рабочего колеса с компенсационным кольцом, 345 25 17</a> на стр. 18.	699 74 XX 699 82 XX 700 60 XX	1
2	Механизм блокировки в сборе	Ø70xØ110 (24 Нм + 48 Нм + 70 Нм)	84 59 14
	Консистентная смазка для подшипников	Минимальное количество для доставки 1 кг (2,2 фнт.)	90 20 54
3	Винт	M24 x 70	81 49 81
	Шайба	BRB 24	82 35 80
4	Втулка	Чугун	561 16 00
		Нержавеющая сталь	561 16 01
5	Уплотнительное кольцо	24,2x5,7	82 77 14
6	Уплотнительное кольцо	109,1x5,7	82 74 14
7	Механизм блокировки в сборе	Ø60xØ90 (12 Нм + 24 Нм + 35 Нм)	84 59 13
	Консистентная смазка для подшипников	Минимальное количество для доставки 1 кг (2,2 фнт.)	90 20 54
8	Блок рабочего колеса Для информации о диаметре и варианте рабочего колеса см. <a href="#">Блок рабочего колеса с компенсационным кольцом, 345 25 17</a> на стр. 18.	699 73 XX	1
9	Натяжной штифт	FRP 10x32 (только для насосов с рубашкой охлаждения)	80 58 95
10	Уплотнительное кольцо	725,0x5,7	82 78 99
11	Уплотнительное кольцо	499,3x5,7	82 75 13
12	Стационарное антифрикционное кольцо	Бронза	584 68 07
13	Кожух	Чугун	660 64 04
		Нержавеющая сталь	660 64 05
14	Крышка всасывания Для информации о шаблонах фланцев см. <a href="#">Шаблоны фланца</a> на стр. 19.	561 14 00	1
		561 14 01	
		561 14 10	
		561 14 11	
15	Уплотнительное кольцо	109,1x5,7	82 77 14
16	Винт	M24 x 85	81 49 64
	Шайба	BRB 24	82 35 80
18	Шайба	BRB 12	82 35 77
19	Винт	M12 x 45	81 49 09
20	Крышка		592 99 00
21	Уплотнительное кольцо	134,3x5,7	82 74 19
22	Табличка технических данных		630 71 01
	Винт	4x5	82 20 88

Позиция	Наименование		Деталь №	Кол-во
23	Устройство блокировки	При транспортировке Для инструкций о том как закрепить устройство блокировки, см. <i>Установка стопорного устройства</i> на стр. 22.	560 21 00	1
24	Винт	M24 x 70	81 49 81	1
	Шайба	BRB 24	82 35 80	1
25	Уплотнительное кольцо	24,2x5,7	82 77 14	1
26	Втулка	Чугун	561 15 00	1
		Нержавеющая сталь	561 15 01	
27	Уплотнительное кольцо	119,3 x 5,7	82 74 16	1
28	Стационарное антифрикционное кольцо	Бронза	314 88 30	1
29	Шпилька	PS 16x65	80 95 51	1
	Гайка	M16	82 23 61	
	Шайба	BRB 17 x 30	82 35 23	
30	Механизм блокировки в сборе	Ø85x Ø125 (24 Нм + 48 Нм + 70 Нм)	84 59 17	1
	Консистентная смазка для подшипников	Минимальное количество для доставки 1 кг (2,2 фнт.)	90 20 54	50 г
31	Винт	M12 x 50	82 00 73	4
	Стопорная шайба	M12	82 50 17	4
32	Направляющее кольцо	Для приводов 905-960 с цинковыми анодами	557 34 00	1
		Для приводов 905-960 с цинковыми анодами	557 34 01	
33	Корпус насоса Для информации о шаблонах фланцев см. <i>Шаблоны фланца</i> на стр. 19.		563 87 00	1
			563 87 10	
			596 09 01	
			596 09 05	
			596 09 07	
34	Шпилька	PS 16x50 (только для насосов без рубашки охлаждения)	80 95 52	24
	Шпилька	PS 16x65	80 95 51	24
	Гайка	M16	82 23 61	24
	Шайба	BRB 17 x 30	82 35 23	24
35	Натяжной штифт	FRP 10x32	80 58 95	1
36	Уплотнительное кольцо	725,0x5,7	82 78 99	1
37	Натяжной штифт	FRP 10x32 (только для насосов с рубашкой охлаждения)	80 58 95	1
38	Блок рабочего колеса Для информации о диаметре и варианте рабочего колеса см. <i>Блок рабочего колеса с компенсационным кольцом, 345 25 17</i> на стр. 18.		561 06 00	1
			561 35 00	
			577 57 00	
39	Механизм блокировки в сборе	70 Нм + 154 Нм + 230 Нм	84 60 11	1
	Консистентная смазка для подшипников	Минимальное количество для доставки 1 кг (2,2 фнт.)	90 20 54	50 г

Позиция	Наименование	Деталь №	Кол-во	
40	Уплотнительное кольцо	725,0x5,7	82 78 99	1
41	Винт	M12 x 80	82 00 79	4
	Стопорная шайба	M12	82 50 17	4
42	Натяжной штифт	FRP 10x32	80 58 95	1
43	Натяжной штифт	FRP 10x32 (только для насосов с рубашкой охлаждения)	80 58 95	1
44	Шпилька	M16 x 90	80 95 60	24
	Гайка	M16	82 23 61	24
	Шайба	BRB 17 x 30	82 35 23	24
45	Направляющее кольцо	Блок привода 965-998	656 28 00	1
46	Блок рабочего колеса Для информации о диаметре и варианте рабочего колеса см. <a href="#">Блок рабочего колеса с компенсационным кольцом, 345 25 17</a> на стр. 18.		680 47 00	1
			658 68 00	
			681 01 00	
			681 02 00	
47	Натяжной штифт	FRP 10x32	80 58 95	1
48	Гайка	M16 (только для насосов с рубашкой охлаждения)	82 23 61	16
	Шпилька	PS 16x65 (только для насосов с рубашкой охлаждения)	80 95 51	16
	Шайба	BRB 17x30 (только для насосов с рубашкой охлаждения)	82 35 23	16
49	Уплотнительное кольцо	594,0x5,7 (только для насосов с рубашкой охлаждения)	82 78 97	1
50	Направляющее кольцо	Блок привода 7x5 (только для насосов с рубашкой охлаждения)	574 95 00	1
		Блок привода 7x5 с цинковыми анодами (только для насосов с рубашкой охлаждения)	574 95 01	
51	Направляющее кольцо	Блок привода 8XX (только для насосов с рубашкой охлаждения)	574 96 00	1
		Блок привода 8XX с цинковыми анодами (только для насосов с рубашкой охлаждения)	574 96 01	
52	Уплотнительное кольцо	499,3x5,7 (только для насосов с рубашкой охлаждения)	82 75 13	1
53	Гайка	M16 (только для насосов с рубашкой охлаждения)	82 23 61	8
	Шпилька	PS 16x65 (только для насосов с рубашкой охлаждения)	80 95 51	8
	Шайба	BRB 17x30 (только для насосов с рубашкой охлаждения)	82 35 23	8
54	Натяжной штифт	FRP 10x32	80 58 95	1
55	Уплотнительное кольцо	149,3x5,7	82 74 83	1

## 3.2 Цинковые аноды

### Справка

Подробные сведения см. монтажные чертежи следующих номеров:

- 563 86 00
- 563 88 00

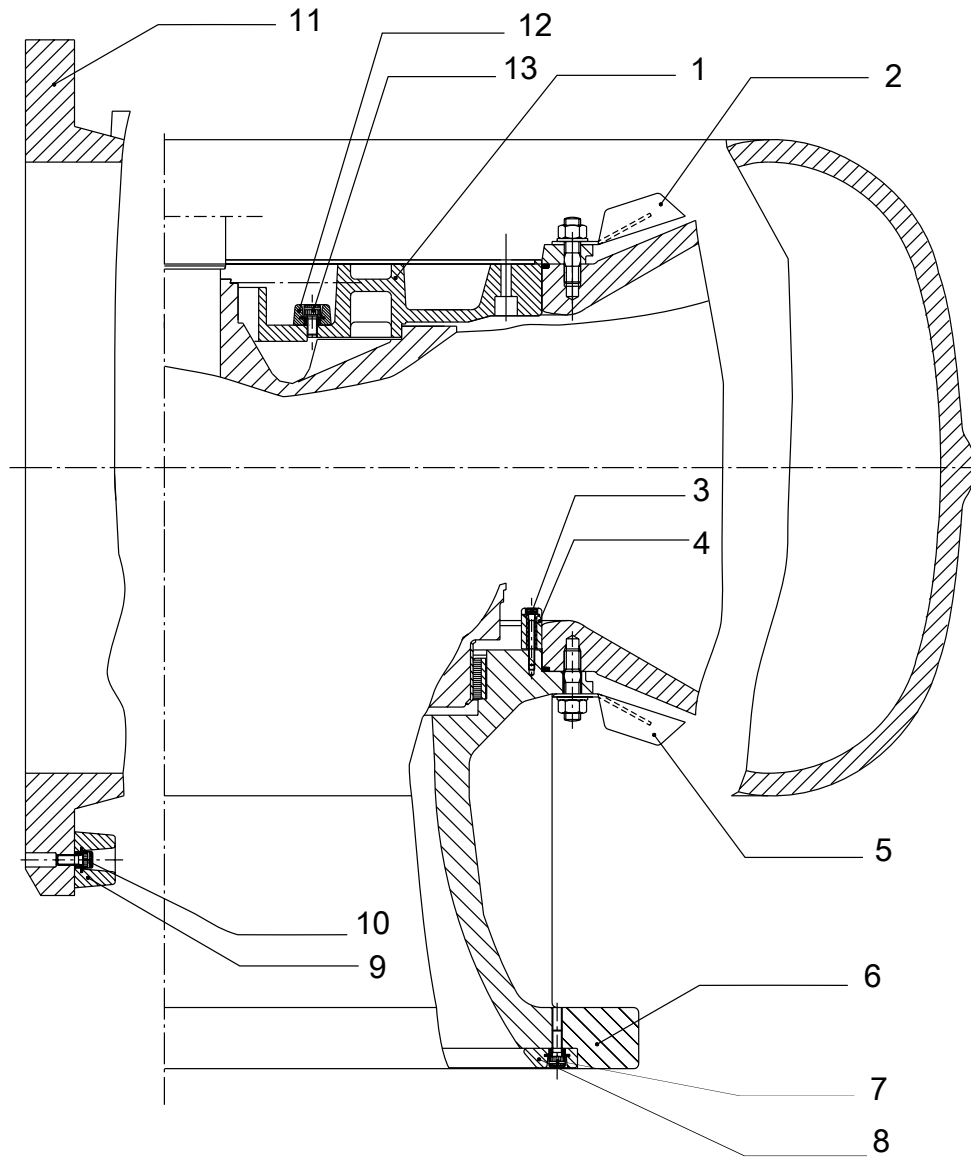

WIS003859A

Позиция	Наименование	Деталь №	Кол-во	
1	Направляющее кольцо	Блок привода 7X5	574 95 01	
		Блок привода 8XX	574 96 01	
		Блок привода 905-960	557 34 01	
		Блок привода 965-995	656 28 00	
2, 5	Анод	518 72 00	8	
3	Винт	M6 x 50	82 00 22	8
4	Анод	802 19 00	8	
6	Крышка всасывания Для информации о шаблонах фланцев см. <a href="#">Шаблоны фланца</a> на стр. 19.	561 14 10	1	
		561 14 11		
7	Винт	M10 x 25	83 03 23	8
8	Анод	561 20 00	8	
9	Анод	559 31 00	7	

Позиция	Наименование	Деталь №	Кол-во
10	Винт M10 x 25	83 03 23	7
11	Корпус насоса Для информации о шаблонах фланцев см. <i>Шаблоны фланца</i> на стр. 19.	563 87 10	1
12	Анод	557 06 00	2
13	Винт M10 x 20	83 03 21	2

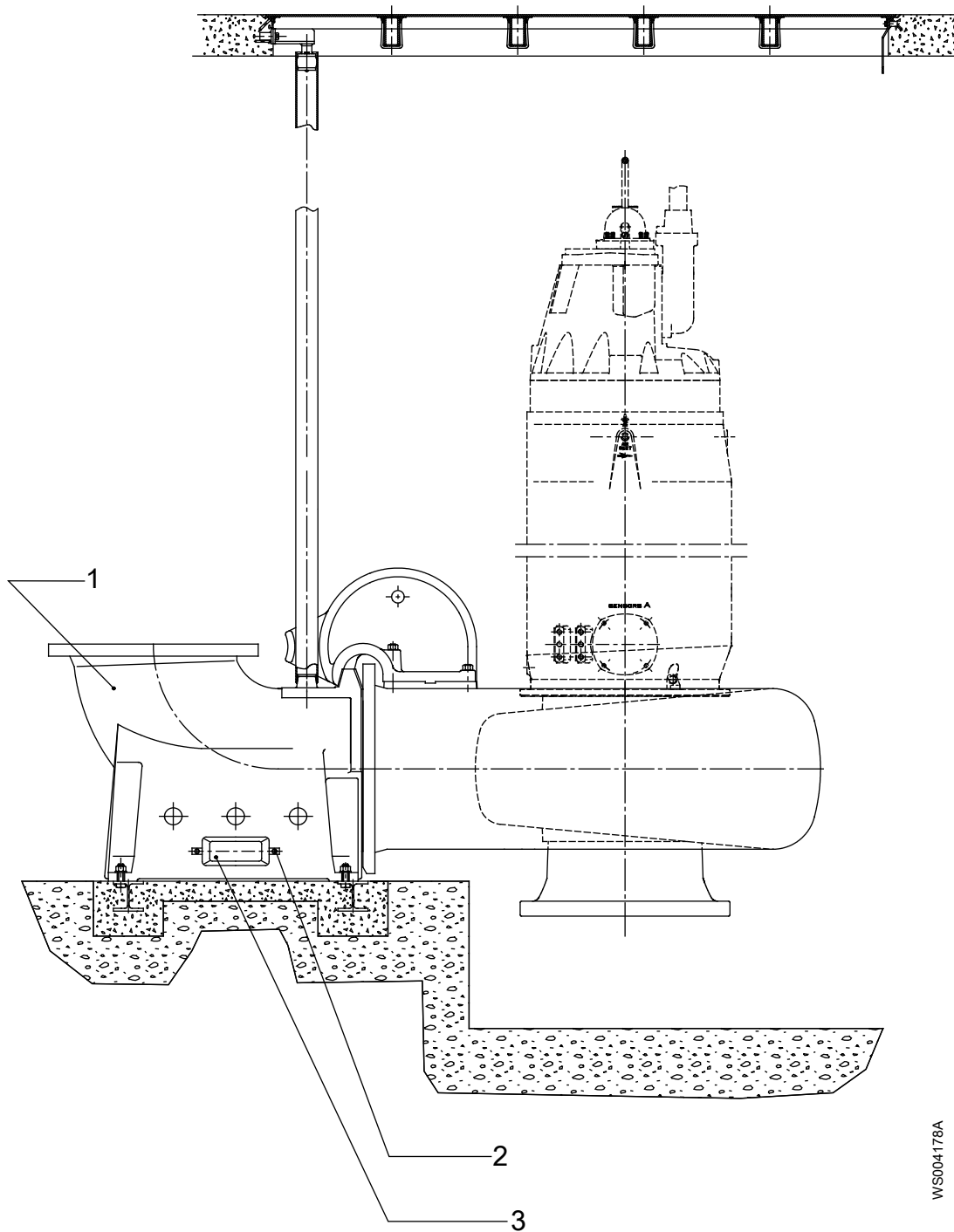

Позиция	Наименование	Деталь №	Кол-во
1	Нагнетательный патрубок Для информации о шаблонах фланцев см. <i>Шаблоны фланца</i> на стр. 19.	388 65 10 388 65 11 388 65 15 388 65 17	1
2	Винт	M10 x 20	4
3	Анод	445 47 00	2

### 3.3 Оборудование для промывки

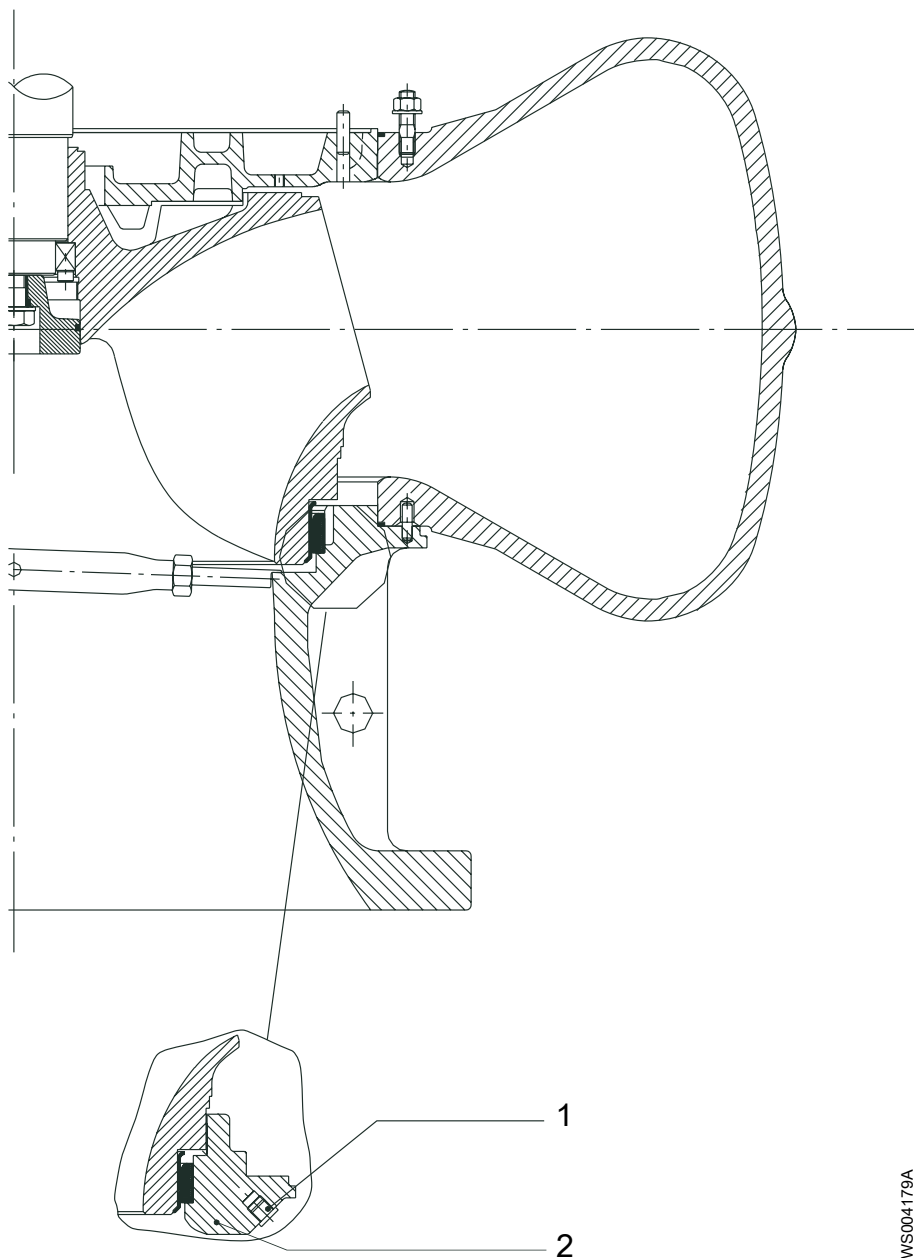

WS004179A

Позиция	Наименование	Деталь №	Кол-во
1	Пробка	82 69 69	4

Позиция	Наименование	Деталь №	Кол-во
2	Крышка всасывания Для информации о шаблонах фланцев см. <a href="#">Шаблоны фланца</a> на стр. 19.	561 14 21 561 14 30 561 14 31	1

# 4 Комплект установки

## 4.1 CP

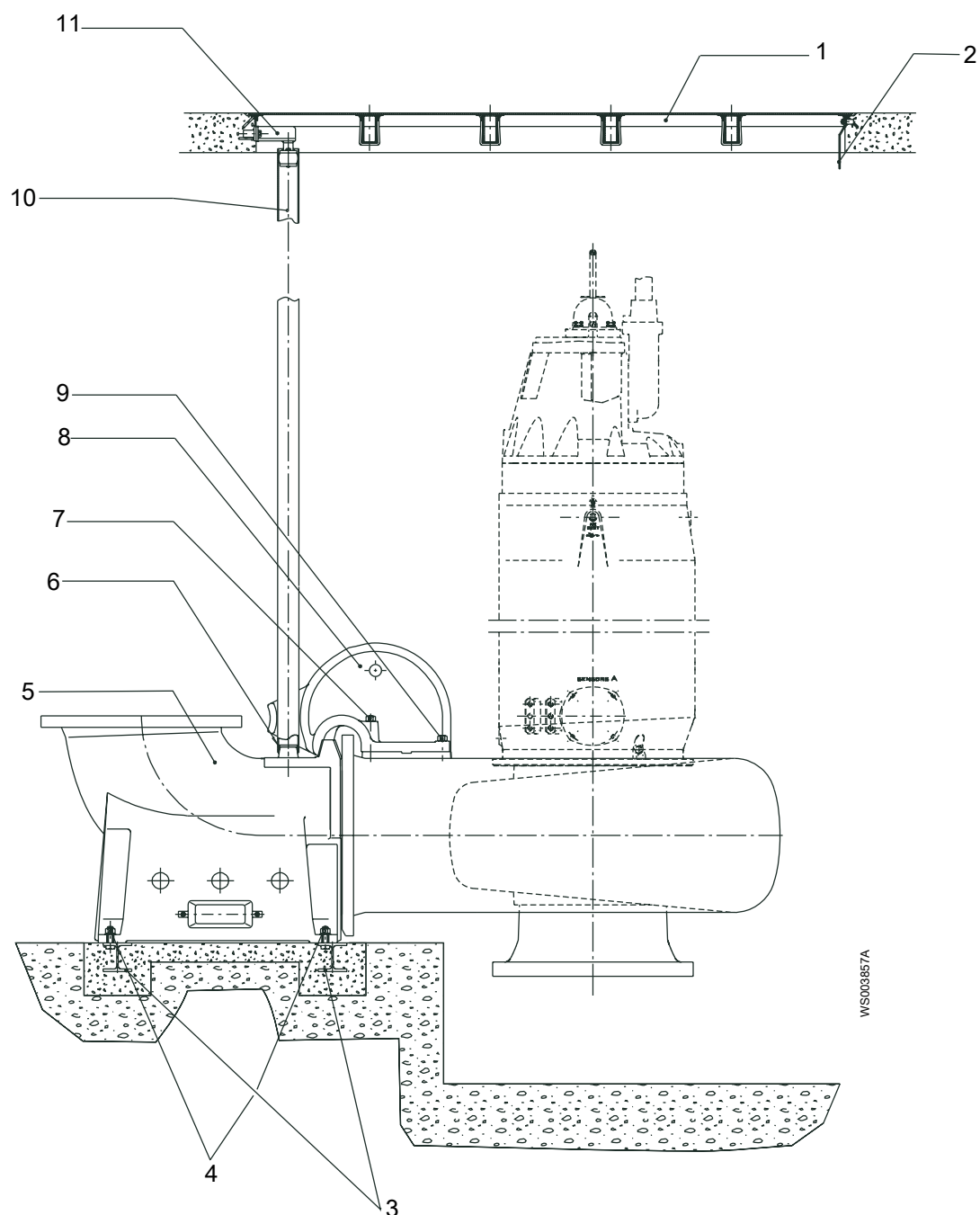

WS003857A

Позиция	Наименование	Деталь №	Кол-во
1	Блок рамы	388 15 11	1
2	Держатель кабеля	251 36 00	1
3	Опора	528 71 01	2
4	Гайка	M16	1
	Шайба	BRB 24	2

Позиция	Наименование	Деталь №	Кол-во	
5	Нагнетательный патрубок Для информации о шаблонах фланцев см. <a href="#">Шаблоны фланца</a> на стр. 19.	388 65 00	2	
		388 65 01		
		388 65 05		
		388 65 07		
6	Кольцо	255 47 01	2	
7	Шпилька	M24 x 150	80 96 07	2
	Гайка	M16	82 23 63	2
	Шайба	BRB 24	82 35 28	2
8	Скользкая скоба	571 46 00	1	
9	Шпилька	M24 x 100	80 95 96	2
	Гайка	M16	82 23 63	2
	Шайба	BRB 24	82 35 28	2
10	Стальная труба	6 м	92 64 10	2
11	Держатель направляющей	Оцинкован.	661 54 00	1
		Нержавеющая сталь	661 54 01	

## 4.2 СТ

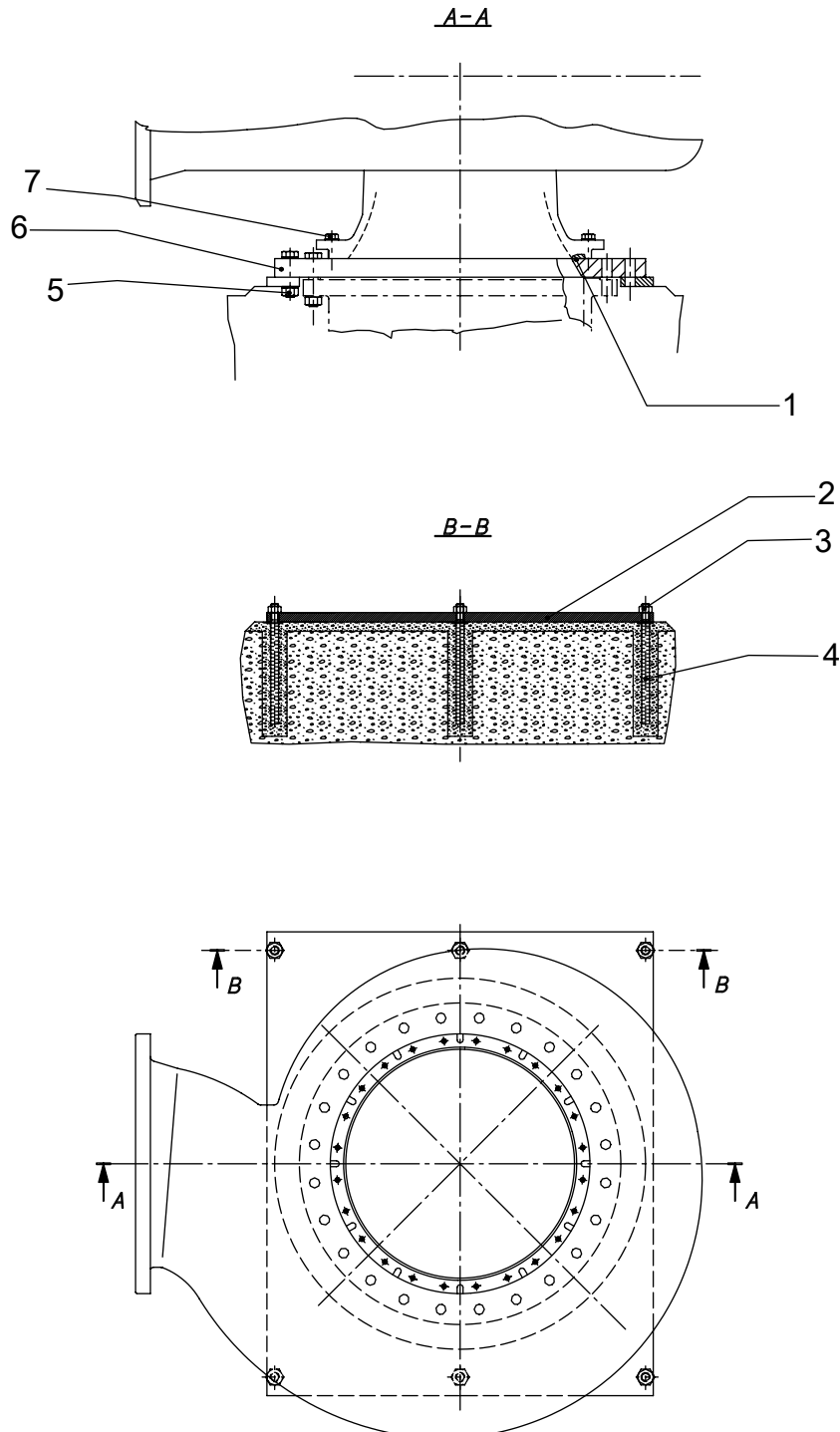

Позиция	Наименование		Деталь №	Кол-во
1	Уплотнительное кольцо	740,0x8,4	82 79 00	1
2	Плита		561 18 00	1
3	Гайка	M16	82 23 63	6
	Шайба	BRB 24	82 35 28	6
4	Шпилька		Завершено	6
5	Винт	M30 x 130	81 49 66	12
	Гайка	M30	82 23 64	12

Позиция	Наименование	Деталь №	Кол-во
	Шайба	82 35 81	12
6	Плита Для информации о шаблонах фланцев см. <a href="#">Шаблоны фланца</a> на стр. 19.	561 19 01 561 19 05 561 19 07	1
7	Шайба	BRB20	24
	Винт	M20 x 90	24

# 5 Техническое руководство

## 5.1 Блок рабочего колеса с компенсационным кольцом, 345 25 17

### Тип рабочего колеса

Всегда указывайте диаметр рабочего колеса и номер варианта.

Деталь № <sup>1</sup>	Материал	Диаметр конца вала	Блок привода
699 73 XX	Чугун	75	7X5
699 81 XX	Нержавеющая сталь		
700 59 XX	Нержавеющая сталь с эпоксидным покрытием		
699 74 XX	Чугун	90	8X5
699 82 XX	Нержавеющая сталь		
700 60 XX	Нержавеющая сталь с эпоксидным покрытием		
561 06 XX	Чугун	110	9X5
561 35 XX	Нержавеющая сталь		
577 57 XX	Нержавеющая сталь с эпоксидным покрытием		

### Диаметр рабочего колеса

Диаметр	Вариант рабочего колеса
675	01
670	02
665	03
660	04
655	05
650	06
645	07
640	08
635	09
630	10
625	11
620	12
615	13
610	14
605	15
600	16
595	17
590	18
585	19
580	20
575	21





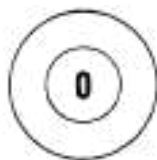

<sup>1</sup> XX в номере детали обозначает вариант рабочего колеса.

Диаметр	Вариант рабочего колеса
570	22
565	23
560	24
555	25
550	26
545	27
540	28
534	29
530	30
525	31
520	32
515	33
510	34
505	35
500	36
495	37
490	38
485	39
480	40
475	41
470	42
465	43
460	44
455	45
450	46
445	47
440	48
435	49
430	50
425	51
420	52
415	53
410	54
405	55
400	56

## 5.2 Шаблоны фланца

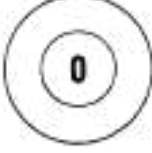
### Нагнетательный патрубок



Деталь №	Описание	Шаблон
388 65 00	Фланец 600 Не рассверлено	 WS003862A

Деталь №	Описание	Шаблон
388 65 01	Рассверлено до EN 1092-2: Табл. 8. (PN10)	 WS003863A
388 65 05	Отверстие согласно ANSI B16.1–1989: таблица 5. (Класс 125)	 WS003863A
388 65 07	Отверстие согласно EN 1092-2: таблица 9. (PN16)	 WS003863A
388 65 10	Фланец 500 Не рассверлено Для цинковых анодов.	 WS003862A
388 65 11	Рассверлено до EN 1092-2: Табл. 8. (PN10)	 WS003863A
388 65 15	Отверстие согласно ANSI B16.1–1989: таблица 5. (Класс 125)	 WS003863A
388 65 17	Отверстие согласно EN 1092-2: таблица 9. (PN16) Для цинковых анодов.	 WS003863A

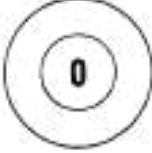



## Корпус насоса

Деталь №	Описание	Шаблон
563 87 00 563 87 10	Фланец 600 Не рассверлено	 WS003862A

## Корпус блока насоса в сборе

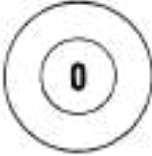

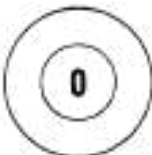
Деталь №	Описание	Шаблон
596 09 01	Фланец 400 Рассверлено до EN 1092-2: Табл. 8. (PN10)	 WS003863A
596 09 05	Фланец 400 Отверстие согласно ANSI B16.1-1989: таблица 5. (Класс 125)	 WS003863A
596 09 07	Фланец 400 Отверстие согласно EN 1092-2: таблица 9. (PN16)	 WS003863A

## Крышка всасывания

Деталь №	Описание	Шаблон
561 14 00	Не рассверлено	 WS003862A
561 14 01	Рассверлено согласно чертежу	 WS004284A
561 14 10	Не рассверлено	 WS003862A
561 14 11	Рассверлено согласно чертежу	 WS004284A

## Плита

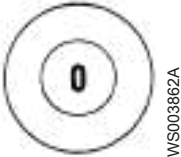
Деталь №	Описание	Шаблон
561 18 00	Не рассверлено	 WS003862A

Деталь №	Описание	Шаблон
561 19 01	Рассверлено до EN 1092-2: Табл. 8. (PN10)	
561 19 05	Отверстие согласно ANSI B16.1-1989: таблица 5. (Класс 125)	
561 19 07	Отверстие согласно EN 1092-2: таблица 9. (PN16)	

### 5.3 Установка стопорного устройства

Стопорное устройство используется только для транспортировки насоса.

1. Зафиксируйте как можно сильнее устройство блокировки в правильном положении путем поворота и фиксации вручную.
2. Затянув блок от руки, поверните еще на 1/8 оборота.

Перед запуском насоса стопорное устройство необходимо снять.







# Xylem |'zīlēm|

- 1) Ткань растений, проводящая воду вверх от корней;
- 2) международная компания, лидер в области водных технологий.

"Мы – международная команда, объединенная одной целью – разрабатывать инновационные решения по доставке воды в любые уголки земного шара. Суть нашей работы заключается в создании новых технологий, оптимизирующих использование водных ресурсов и помогающих беречь и повторно использовать воду. Мы анализируем, обрабатываем, подаем воду в жилые дома, офисы, на промышленные и сельскохозяйственные предприятия, помогая людям рационально использовать этот ценный природный ресурс. Между нами и нашими клиентами в более чем 150 странах мира установились тесные партнерские отношения, нас ценят за способность предлагать высококачественную продукцию ведущих брендов, за эффективный сервис, за крепкие традиции новаторства."

**Для более подробную информацию о наших решениях вы можете найти на сайте [www.xylem.com](http://www.xylem.com).**



Xylem Water Solutions Global  
Services AB 556782-9253  
361 80 Emmaboda  
Sweden  
Tel: +46-471-24 70 00  
Fax: +46-471-24 74 01  
<http://tpi.xylem.com>  
[www.xylemwatersolutions.com/  
contacts/](http://www.xylemwatersolutions.com/contacts/)

Последняя версия этого документа и подробная информация имеется на нашем веб-сайте

Оригинальная версия данной инструкции представлена на английском языке. Все инструкции на других языках являются переводами оригинальной инструкции.

© 2012 Xylem Inc