

Перечень деталей

883205_5.0

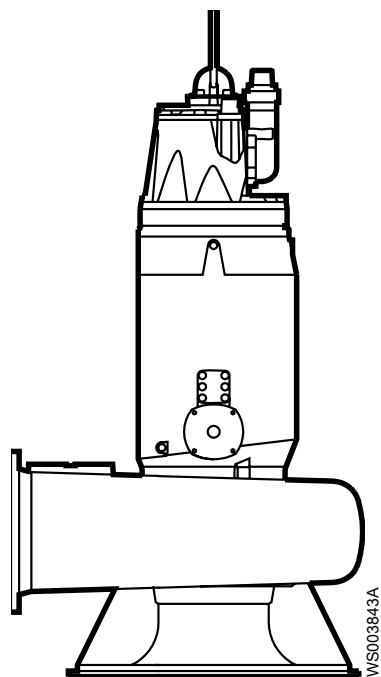

C3501

Hydraulic Unit

Содержание

1 Введение.....	2
1.1 Специально утвержденные изделия.....	2
2 Описание изделия.....	3
2.1 Таблички данных.....	3
2.2 Сертификаты.....	4
2.3 Система условных обозначений изделия.....	4
3 Гидравлический блок.....	6
3.1 С3501.....	6
3.2 Цинковые аноды.....	8
3.3 Оборудование для промывки.....	11
4 Комплект установки.....	12
4.1 СР.....	12
4.2 СТ.....	13
5 Техническое руководство.....	15
5.1 Блок рабочего колеса с компенсационным кольцом, 345 25 20.....	15
5.2 Шаблоны фланца.....	16
5.3 Установка стопорного устройства.....	17

1 Введение

Назначение данного руководства

Цель данного Руководства — предоставление информации, необходимой для заказа запасных частей и принадлежностей.

Отказ от ответственности

Используйте только фирменные детали Flygt. Использование других запасных частей приведет к прекращению действия гарантии и невозможности заявления претензий на компенсацию. Компания Xylem не несет никакой ответственности за ущерб, вызванный использованием запасных частей сторонних производителей. Более подробную информацию можно получить у представителя по продаже и обслуживанию.

Данные для заказа запасных частей

Для заказа запасных частей необходимо предоставить следующую информацию:

- Серийный номер изделия
- Артикул
- Количество объемного материала, см. * в таблицах

1.1 Специально утвержденные изделия

Квалификация персонала

Ремонтные работы утвержденной продукции сторонних производителей могут производиться исключительно техническим персоналом компании Xylem или авторизованным компанией Xylem.

Проверка точности размеров

Запасные части, имеющие маркировку (Ex) после номера, подлежат проверке соответствия размеров в случае использования в утвержденной продукции сторонних производителей.

2 Описание изделия

2.1 Таблички данных

Таблички данных содержат ключевые спецификации изделия.

Блок привода

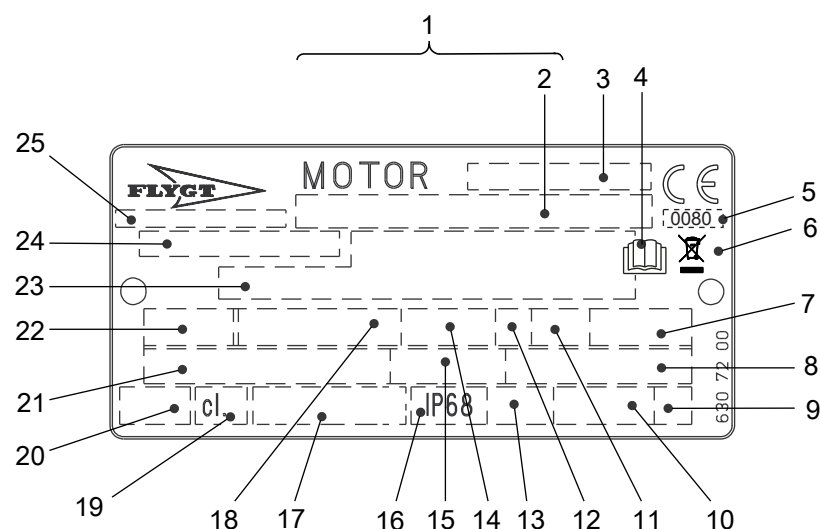

WS006226B

1. Серийный номер
2. Код и номер продукта
3. Обозначение двигателя
4. Ознакомьтесь с руководством по установке
5. Орган сертификации, только для EN-одобренных взрывобезопасных (Ex) продуктов
6. Символ Директивы об отходах электрического и электронного оборудования
7. Максимальная температура окружающей среды
8. Коэффициент мощности
9. Кодовая буква заторможенного ротора
10. Масса продукта
11. Коэффициент нагрузки
12. Класс нагрузки
13. Максимальная глубина погружения
14. Номинальная частота вращения
15. Номинальный ток
16. Степень защиты
17. Международный стандарт
18. Номинальная мощность на валу
19. Класс термоизоляции
20. Тепловая защита
21. Номинальное напряжение
22. Число фаз; тип тока; частота
23. Дополнительные данные
24. Номер продукта
25. Страна изготовления

Рис. 1: Табличка для приводного блока начиная с 990101

Гидравлический блок

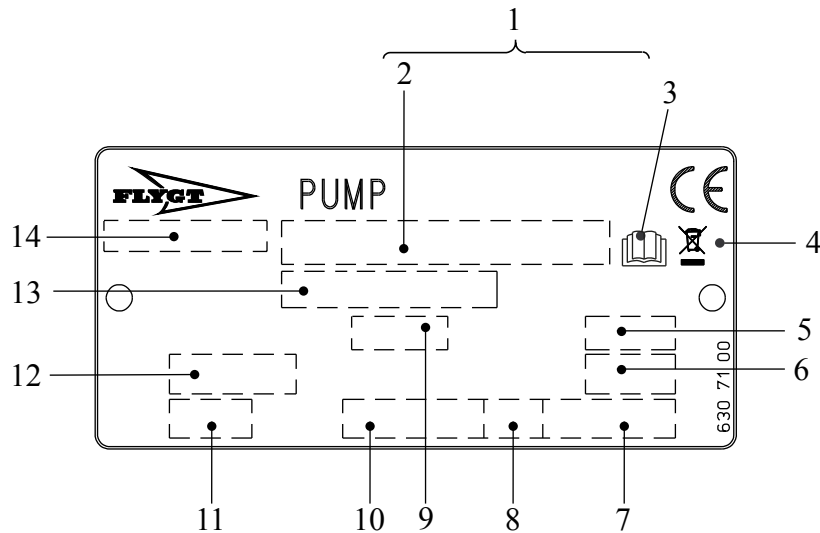

WS006230B

1. Серийный номер
2. Код и номер продукта
3. Ознакомьтесь с руководством по установке
4. Символ Директивы об отходах электрического и электронного оборудования
5. Диаметр рабочего колеса
6. Угол лопасти пропеллера
7. Масса продукта
8. Направление вращения: L = влево, R = вправо
9. Код импеллера или пропеллера
10. Номинальная частота вращения
11. Класс давления
12. Диаметр колодца или диаметр впуска и выпуска
13. Номер продукта
14. Страна изготовления

Рис. 2: Гидравлический блок

2.2 Сертификаты

Для получения информации о специальной сертификации продуктов см. Перечень деталей для конкретного блока привода.

2.3 Система условных обозначений изделия

Инструкция для чтения

В этом разделе кодовые символы обозначаются следующим образом:

X = буква

Y = цифра

Разные типы кодов обозначаются буквами a, b и c. Параметры кодов обозначаются цифрами.

Коды и параметры

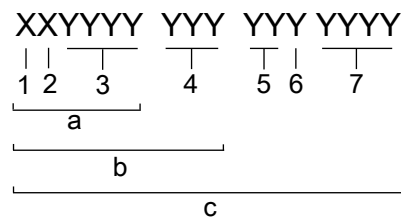

WS004060B

Тип выноски	Номер	Индикация
Тип кода	a	Номер модели
	b	Код изделия

Тип выноски	Номер	Индикация
	с	Серийный номер
Параметр	1	Гидравлическая сторона
	2	Тип установки
	3	Код продаж
	4	Блок привода
	5	Год выпуска
	6	Технологический режим
	7	Порядковый номер

3 Гидравлический блок

3.1 С3501

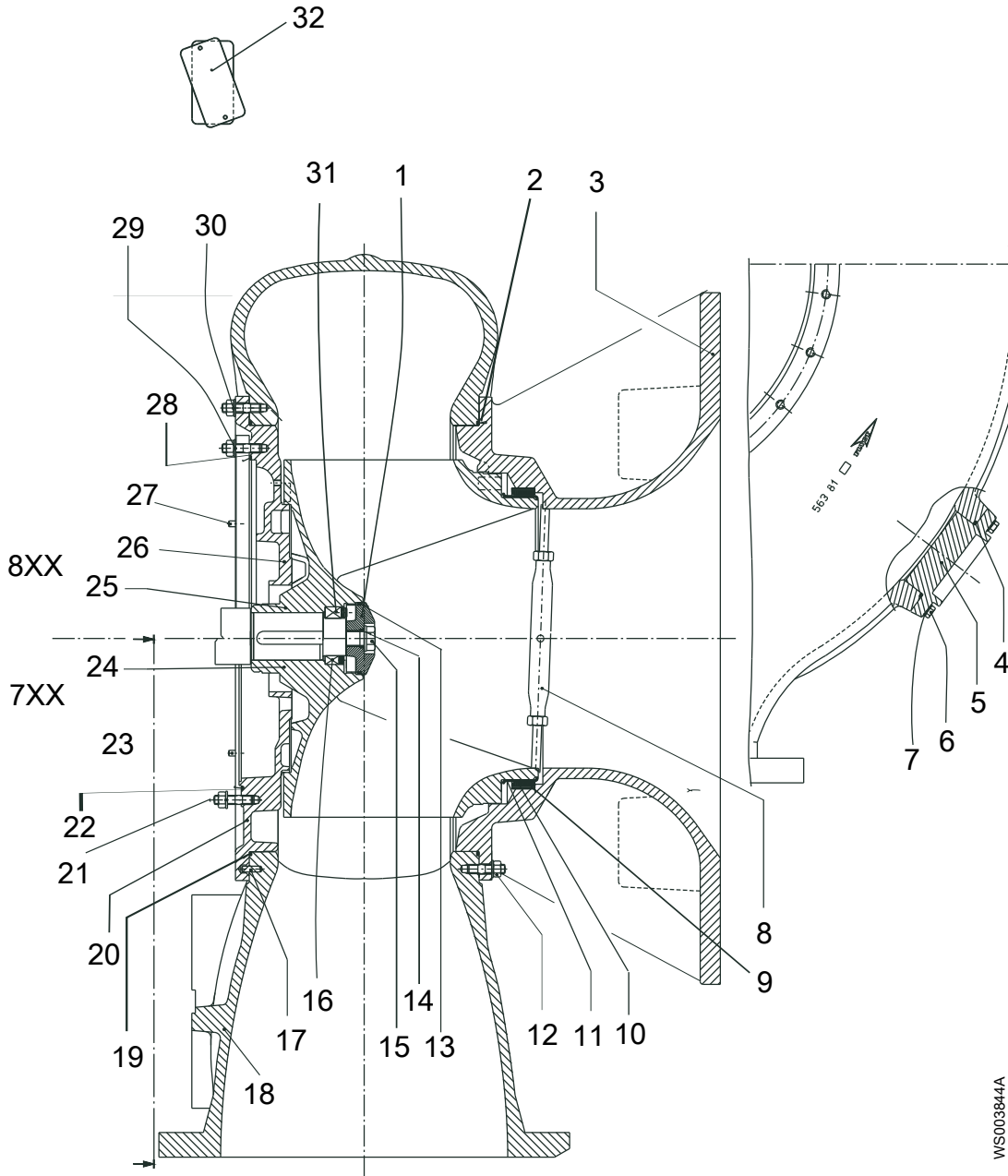

7XX Блоки приводов серии 700
 8XX Блоки приводов серии 800
 А Недействительно для СР

Позиция	Наименование	Материал	Деталь №	Кол-во
1	Втулка	Чугун	561 00 00	1
		Нержавеющая сталь	561 00 01	
2	Уплотнительное кольцо	725,0x5,7	82 78 99	1

Позиция	Наименование	Деталь №	Кол-во	
3	Крышка всасывания Для информации о шаблонах фланцев см. <i>Шаблоны фланца</i> на стр. 16.	576 28 00	1	
		576 28 01		
		576 28 05		
		576 28 07		
4	Уплотнительное кольцо	134,3x5,7	82 74 19	1
5	Крышка		592 99 00	1
6	Винт	M12 x 45	81 49 09	4
7	Шайба	BRB12	82 35 77	4
8	Устройство блокировки	При транспортировке Для инструкций о том как закрепить устройство блокировки, см. <i>Установка стопорного устройства</i> на стр. 17.	560 21 01	1
9	Стационарное антифрикционное кольцо	Бронза	314 88 13	1
10	Уплотнительное кольцо	419,3x5,7	82 75 09	1
	Стационарное антифрикционное кольцо	Бронза	584 68 05	1
11	Блок рабочего колеса Для информации о диаметре и варианте рабочего колеса см. <i>Блок рабочего колеса с компенсационным кольцом, 345 25 20</i> на стр. 15.		345 25 20	1
12	Шпилька	M16x45 (только для насосов с рубашкой охлаждения)	80 95 51	24
	Гайка	M16 (только для насосов с рубашкой охлаждения)	82 23 61	24
	Шайба	BRB 17x30 (только для насосов с рубашкой охлаждения)	82 35 23	24
13	Уплотнительное кольцо	109,1x5,7	82 74 14	1
14	Уплотнительное кольцо	24,2x5,7	82 77 14	1
15	Винт	M24 x 70	81 49 81	1
	Шайба	BRB 24	82 35 80	1
16	Механизм блокировки в сборе	Ø60xØ90 (24 Нм + 48 Нм + 70 Нм)	84 59 13	1
	Консистентная смазка для подшипников	Минимальное количество для доставки 1 кг (2,2 фнт.)	90 20 54	50 г
17	Натяжной штифт	FRP 10x32	80 58 95	1
18	Корпус насоса Для информации о шаблонах фланцев см. <i>Шаблоны фланца</i> на стр. 16.	820 26 00	1	
		820 26 01		
		820 26 05		
		820 26 07		
19	Уплотнительное кольцо	725,0x5,7	82 78 99	1
20	Направляющее кольцо	Приводы 7X5	574 95 00	1
21	Шпилька	M16x45 (только для насосов с рубашкой охлаждения)	80 95 51	8
	Гайка	M16 (только для насосов с рубашкой охлаждения)	82 23 61	8

Позиция	Наименование	Деталь №	Кол-во	
	Шайба	BRB 17x30 (только для насосов с рубашкой охлаждения)	82 35 23	8
22	Уплотнительное кольцо	499,3x5,7 (только для насосов с рубашкой охлаждения)	82 75 13	1
23	Натяжной штифт	FRP 10x32 (только для насосов с рубашкой охлаждения)	80 58 95	1
24	Блок рабочего колеса Для информации о диаметре и варианте рабочего колеса см. Блок рабочего колеса с компенсационным кольцом, 345 25 20 на стр. 15.	699 69 XX 699 77 XX 700 46 XX		1
25	Блок рабочего колеса Для информации о диаметре и варианте рабочего колеса см. Блок рабочего колеса с компенсационным кольцом, 345 25 20 на стр. 15.	699 70 XX 699 78 XX 700 46 XX		1
26	Направляющее кольцо	Приводы 8X5	574 96 00	1
27	Натяжной штифт	FRP 10x32 (только для насосов с рубашкой охлаждения)	80 58 95	1
28	Уплотнительное кольцо	594,0x5,7 (только для насосов с рубашкой охлаждения)	82 78 97	1
29	Шпилька	M16x45 (только для насосов с рубашкой охлаждения)	80 95 51	16
	Гайка	M16 (только для насосов с рубашкой охлаждения)	82 23 61	16
	Шайба	BRB 17x30 (только для насосов с рубашкой охлаждения)	82 35 23	16
30	Шпилька	PS16x65 (только для насосов без рубашки охлаждения)	80 95 52	24
	Шпилька	M16x45 (только для насосов с рубашкой охлаждения)	80 95 51	24
	Гайка	M16	82 23 61	24
	Шайба	BRB 17 x 30	82 35 23	24
31	Механизм блокировки в сборе	70 Нм	84 59 14	1
	Консистентная смазка для подшипников	Минимальное количество для доставки 1 кг (2,2 фнт.)	90 20 54	50 г

3.2 Цинковые аноды

Справка

Подробные сведения см. монтажные чертежи следующих номеров:

- 576 29 00
- 576 27 00

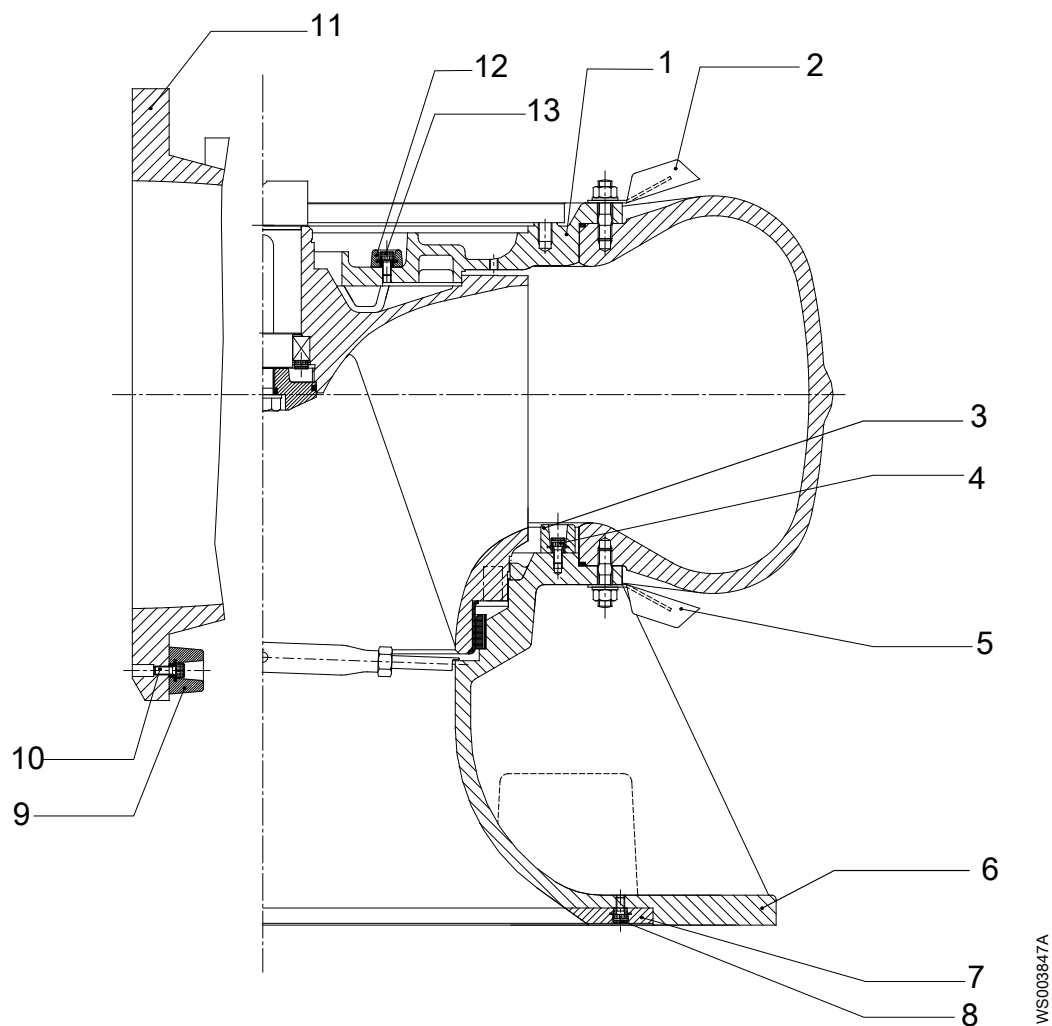

WS003847A

Позиция	Наименование		Деталь №	Кол-во
1	Направляющее кольцо	Только для блоков привода 7X5 с внешним или интегрированным охлаждением	574 95 01	1
		Только для блоков привода 8X5/8X2 с внешним или интегрированным охлаждением	574 96 01	
2, 5	Анод		518 72 00	8
3	Анод		576 30 00	8
4	Винт	M10 x 20	83 03 21	8
6	Корпус насоса Для информации о шаблонах фланцев см. Шаблоны фланца на стр. 16.		576 28 10	1
			576 28 11	
			576 28 15	
			576 28 17	
7	Анод		576 31 00	8
8	Винт	M10 x 20	83 03 21	8
9	Анод		559 31 00	7
10	Винт	M10 x 20	83 03 21	7
11	Корпус насоса Для информации о шаблонах фланцев см. Шаблоны фланца на стр. 16.		820 26 10	1

Позиция	Наименование	Деталь №	Кол-во
12	Анод	557 06 00	2
13	Винт	M10 x 20	2

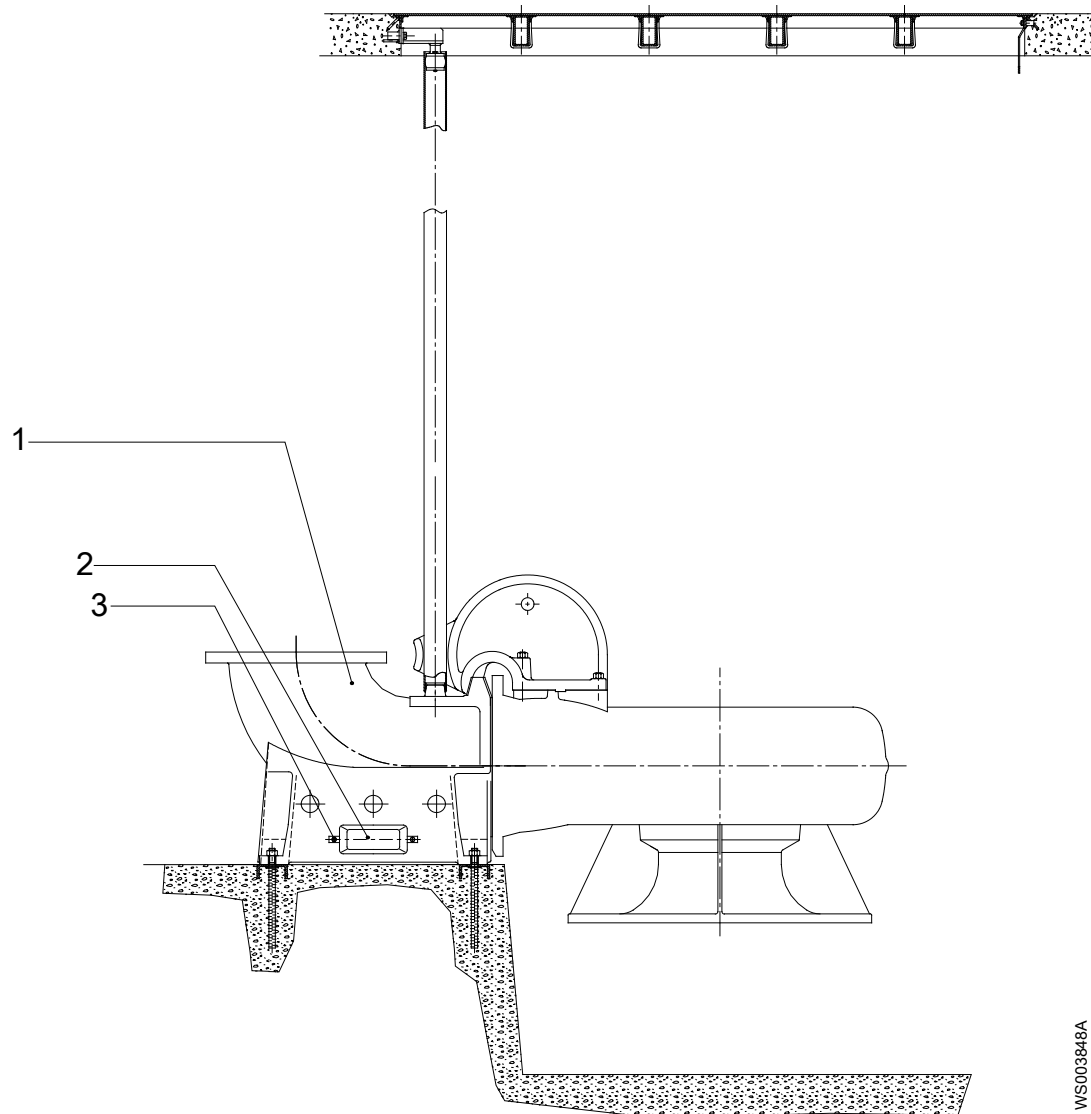

Позиция	Наименование	Деталь №	Кол-во
1	Нагнетательный патрубок Для информации о шаблонах фланцев см. Шаблоны фланца на стр. 16.	387 90 10 387 90 11 387 90 15 387 90 17	1
2	Анод	445 47 00	2
3	Винт	M10 x 20	4

3.3 Оборудование для промывки

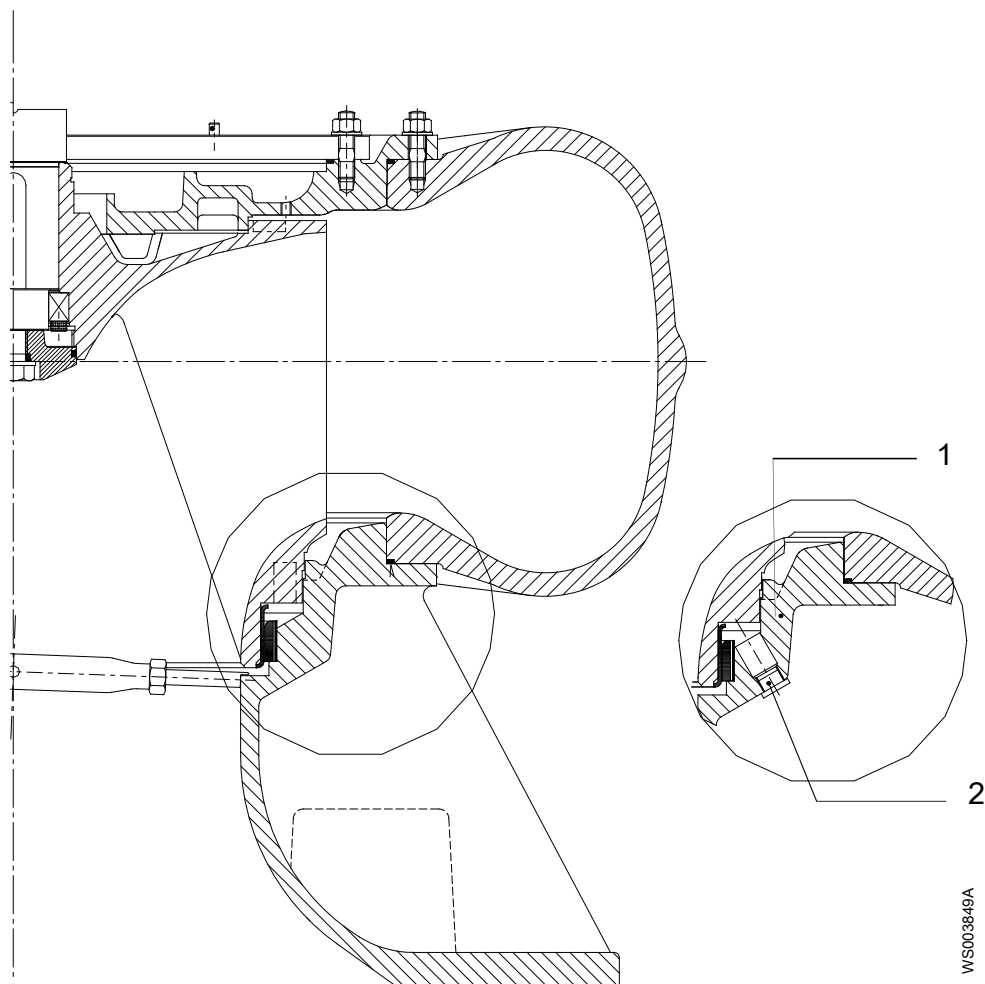

Позиция	Наименование	Деталь №	Кол-во
1	Крышка всасывания Для информации о шаблонах фланцев см. Шаблоны фланца на стр. 16.	576 28 20 576 28 21 576 28 25 576 28 27 576 28 30 576 28 31 576 28 35 576 28 37	1
2	Пробка	82 69 69	4

4 Комплект установки

4.1 СР

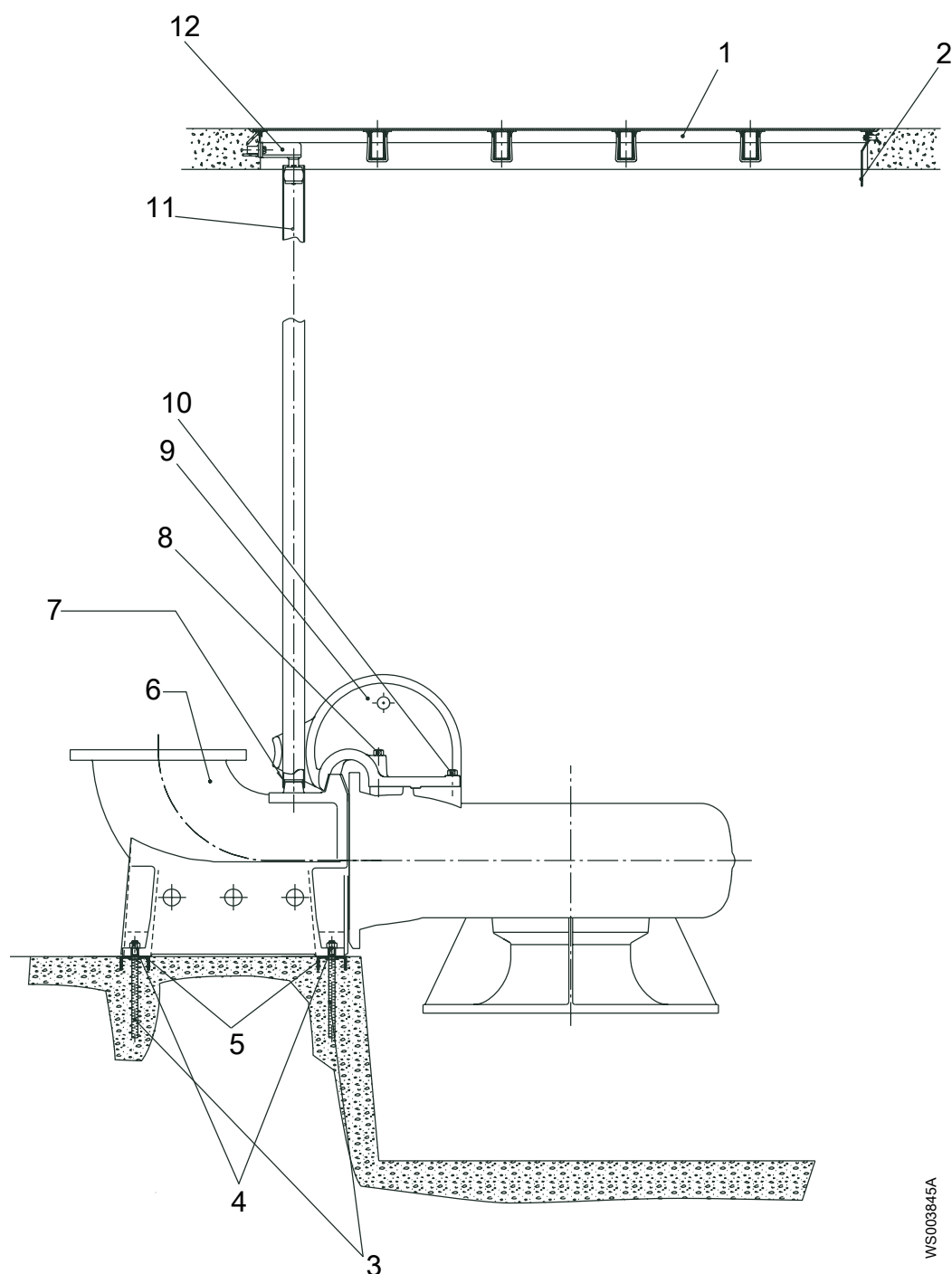

Позиция	Наименование	Деталь №	Кол-во
1	Блок рамы	388 15 11	1
2	Держатель кабеля	251 36 00	1
3	Шпилька в комплекте	409 60 03	10
4	Гайка	M16	10

Позиция	Наименование	Деталь №	Кол-во
	Шайба	BRB 24	10
5	Канал	341 37 02	2
6	Нагнетательный патрубок Для информации о шаблонах фланцев см. <i>Шаблоны фланца</i> на стр. 16.	387 90 00 387 90 01 387 90 05 387 90 07	1
7	Кольцо	255 47 01	2
8	Шпилька	M24 x 150	2
	Гайка	M16	2
	Шайба	82 35 28	2
9	Скользящая скоба	571 46 00	1
10	Шпилька	M24 x 100	2
	Гайка	M16	2
	Шайба	82 35 28	2
11	Стальная труба	6 м	2
12	Держатель направляющей	Оцинкован.	1

4.2 СТ

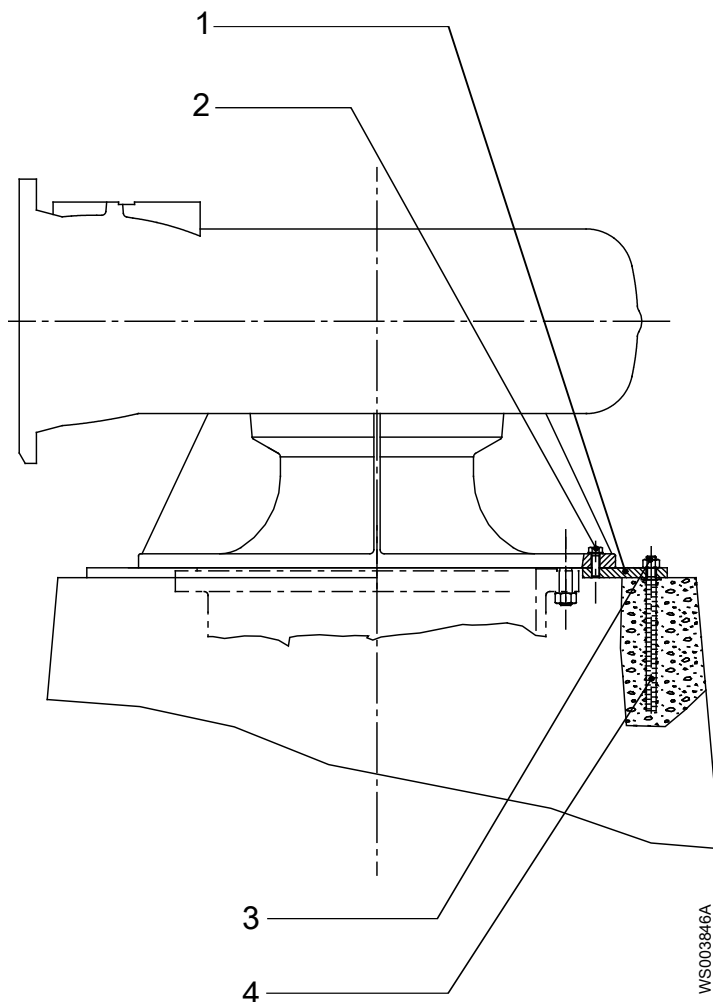

4 Комплект установки

Позиция	Наименование	Деталь №	Кол-во
1	Плита	388 29 00	1
2	Винт	M20 x 60	8
	Шайба	ISO 7089-20	8
3	Гайка	M16	10
	Шайба	BRB 24	10
4	Шпилька в комплекте	409 60 00	10

5 Техническое руководство

5.1 Блок рабочего колеса с компенсационным кольцом, 345 25 20

Тип рабочего колеса

Всегда указывайте диаметр рабочего колеса и номер варианта.

Деталь № ¹	Материал	Диаметр конца вала	Блок привода
699 69 XX	Чугун	75 мм	7X5
699 77 XX	Нержавеющая сталь		
700 46 XX	Нержавеющая сталь с эпоксидным покрытием		
699 70 XX	Чугун	90 мм	8X5
699 78 XX	Нержавеющая сталь		
700 47 XX	Нержавеющая сталь с эпоксидным покрытием		

Диаметр крыльчатки,

Диаметр	Вариант рабочего колеса
450	34
455	33
460	32
465	31
470	30
475	29
480	28
485	27
490	26
495	25
500	24
505	23
510	22
515	21
520	20
525	19
530	18
535	17
540	16
545	15
550	14
555	13
560	12
565	11
570	10

¹ XX в номере детали обозначает вариант рабочего колеса.

Диаметр	Вариант рабочего колеса
575	09
580	08
585	07
590	06
595	05
600	04
605	03
610	02
615	01
620	00

5.2 Шаблоны фланца



Нагнетательный патрубок

Деталь №	Описание	Шаблон
387 90 00 387 90 10	Фланец 500 Не рассверлено	 WS003862A
387 90 01 387 90 11	Рассверлено до EN 1092-2: Табл. 8. (PN10)	 WS003863A
387 90 05 387 90 15	Отверстие согласно ANSI B16.1-1989: таблица 5. (Класс 125)	 WS003863A
387 90 07 387 90 17	Отверстие согласно EN 1092-2: таблица 9. (PN16)	 WS003863A

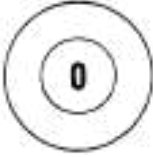



Корпус насоса

Деталь №	Описание	Шаблон
820 26 00 820 26 10	Фланец 500 Не рассверлено	 WS003862A

Корпус блока насоса в сборе

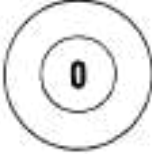
Деталь №	Описание	Шаблон
820 26 01	Фланец 400 Рассверлено до EN 1092-2: Табл. 8. (PN10)	 WS003863A
820 26 05	Отверстие согласно ANSI B16.1–1989: таблица 5. (Класс 125)	 WS003863A
820 26 07	Отверстие согласно EN 1092-2: таблица 9. (PN16)	 WS003863A

Крышка всасывания

Номер части	Описание	Шаблон
576 28 00 576 28 10	Фланец 500 Не рассверлено	 WS003862A
576 28 01 576 28 11	Рассверлено до EN 1092-2: Табл. 8. (PN10)	 WS004284A
576 28 05 576 28 15	Отверстие согласно ANSI B16.1–1989: таблица 5. (Класс 125)	 WS004285A
576 28 07 576 28 17	Отверстие согласно EN 1092-2: таблица 9. (PN16)	 WS004284A

5.3 Установка стопорного устройства

Стопорное устройство используется только для транспортировки насоса.

1. Зафиксируйте как можно сильнее устройство блокировки в правильном положении путем поворота и фиксации вручную.
2. Затянув блок от руки, поверните еще на 1/8 оборота.

Перед запуском насоса стопорное устройство необходимо снять.

Xylem |'zīlēm|

- 1) Ткань растений, проводящая воду вверх от корней;
- 2) международная компания, лидер в области водных технологий.

"Мы – международная команда, объединенная одной целью – разрабатывать инновационные решения по доставке воды в любые уголки земного шара. Суть нашей работы заключается в создании новых технологий, оптимизирующих использование водных ресурсов и помогающих беречь и повторно использовать воду. Мы анализируем, обрабатываем, подаем воду в жилые дома, офисы, на промышленные и сельскохозяйственные предприятия, помогая людям рационально использовать этот ценный природный ресурс. Между нами и нашими клиентами в более чем 150 странах мира установились тесные партнерские отношения, нас ценят за способность предлагать высококачественную продукцию ведущих брендов, за эффективный сервис, за крепкие традиции новаторства."

Для более подробную информацию о наших решениях вы можете найти на сайте www.xylem.com.



Xylem Water Solutions Global
Services AB 556782-9253
361 80 Emmaboda
Sweden
Tel: +46-471-24 70 00
Fax: +46-471-24 74 01
<http://tpi.xylem.com>
[www.xylemwatersolutions.com/
contacts/](http://www.xylemwatersolutions.com/contacts/)

Последняя версия этого документа и подробная информация имеется на нашем веб-сайте

Оригинальная версия данной инструкции представлена на английском языке. Все инструкции на других языках являются переводами оригинальной инструкции.

© 2012 Xylem Inc